

MODA
&
COSTUME

PORTFOLIO





BY ELAHE ARMSHODEH

2024

ELAHE.ARMSHODEH80@GMAIL.COM

@ELAHE.ARMSHODEH.STUDIO

Contact

 (+39)-3207081449
 elahe.armshodeh80@gmail.com
 www.eladesign.com
 [elahe.armshodeh.studio](https://www.instagram.com/elahe.armshodeh.studio)

 [ela.aram](https://www.instagram.com/ela.aram)
 [ela.aram](https://www.facebook.com/ela.aram)
 [Eladesign](https://www.facebook.com/Eladesign)
 www.linkedin.com/in/elahe-armshodeh-479658175

Elahe Armshodeh

Sono Elahe Armshodeh, una fashion designer e junior costumista iraniana con una profonda passione per il design e la creatività nel settore della moda e del costume. Mi sono laureata presso il Box Hill Institute (Australia) nel campus di Teheran (Mojtamae-Fanni-Tehran Institute) nel 2013, a Teheran, Iran, in Design e Tecnologia Applicata alla Moda. Subito dopo la laurea, ho iniziato a insegnare presso la stessa accademia nel campo del design della moda per due anni. Nel frattempo, ho registrato il mio marchio chiamato Eladesign e ho fondato il mio studio. Tra il 2013 e il 2015, ho progettato quattro collezioni di Street Style femminile in Iran. Nel 2016, sono venuta in Italia per continuare i miei studi e acquisire più esperienza nel campo della moda europea. Mi sono iscritta al programma di Fashion Design presso l'Accademia Belle Arti di Bologna. Ho creato una mini collezione cyberpunk caratterizzata da abiti scultorei intitolati "Mondo Parallelo". Mi sono laureata con un punteggio perfetto nei miei studi universitari nel 2019. Inoltre, ho conseguito un master in fashion design presso la stessa istituzione nel marzo 2024. Partecipando a vari workshop oltre all'istruzione universitaria, ho acquisito ulteriori competenze nel mio campo. Durante gli anni 2016-2023, ho lavorato su vari progetti, progettando e creando in stili e concetti diversi. Mi sono anche dedicata alla progettazione e sartoria nell'industria del cinema e del teatro, lavorando su diversi film e progetti televisivi in Italia.

Who Am I!

Alcuni progetti selezionati dal mio portfolio di moda sono presentati di seguito, inclusi: Moodboards, Realizzazione, Bozzetti di moda, Disegni tecnici e Sessioni fotografiche



Education

- ▶ **Bachelor's Degree in Fashion Design**
Mojtamae Fanni Tehran, Tehran(IRAN) | 2010 - 2013
Edited by Melbourn Institute of Technology(Australia)
- ▶ **Bachelor's Degree of Fashion Design**
Accademia di belle Arti Bologna Italia | 2016 - 2019
- ▶ **Master of arts in Fashion Design**
Accademia di belle Arti Bologna Italia | 2019 - 2024

Personal Skills

- ▶ Design di abbigliamento
- ▶ Design concettuale
- ▶ Illustrazione (digitale e disegno a mano)
- ▶ Pittura
- ▶ Design tessile
- ▶ Manipolazione del tessuto
- ▶ Drappeggio

- ▶ Cucire
- ▶ Styling
- ▶ Photography
- ▶ Realizzazione di cartamodelli Ricamo
- ▶ Embroidery
- ▶ Realizzazione di abiti scultura
- ▶ Ridisegno e realizzazione Design
- ▶ realizzazione di accessori
- ▶ Realizzazione di patchwork

Software Skills

- ▶ Adobe Illustrator
- ▶ Adobe InDesign
- ▶ Adobe Premiere
- ▶ Adobe Photoshop
- ▶ Microsoft Word

Language

- ▶ English
- ▶ Persian Mother tongue
- ▶ Italian
- ▶ Azeri Turkish

Esperienza di Lavoro

- ▶ **Manager e Fashion designer presso l'Atelier Eladesign Tehran 2011 - 2015 Atelier Eladesign, www.eladesign.it.**
Progettazione della collezione per ogni stagione, progettazione dei modelli originali, selezione dei materiali, creazione dei modelli, taglio dei tessuti e realizzazione dei capi finiti. Stilismo dell'abbigliamento per sessioni fotografiche. Gestione del showroom con presentazioni delle collezioni su invito.
- ▶ **2014 - 2015 Docente a contratto in Fashion Design Istituto di Tecnologia di Tehran (MFT) (Mojtameh Fanni Tehran) <http://mft.info/en/>**
Insegnamento nella progettazione di abiti, abbigliamento e creatività. Design della moda, Design dei tessuti (manipolazione dei tessuti), Rimodellamento, Revisione, storia della moda, combinazioni di colore nel design della moda.

Esperienza nel campo del teatro e del cinema

- ▶ **04/2018** Preparazione e cucitura dei costumi e aiuto costumista per il teatro "Billy Budd e Suor Angelica" presso il Conservatorio di Milano in collaborazione con l'Accademia di Belle Arti di Bologna. Diretto da Sonia Grandis, costumista Lidia Bagnoli.

- ▶ **2021** Lavorato con mansioni di sartoria e aiuto costumista sul set del film internazionale "Promises". Diretto da "Amanda Sthers". Produzione Indiana production (costumista Stefano Ciammitti).
- ▶ **2021** Aiuto costumista e confezione su misura del costume di sirena per il documentario sulla vita della cantante italiana Ornella Vanoni dal titolo "Senza fine". Diretto da Elisa Fuksas, prodotto da Indiana Production, Tenderstories, Wildside. Costumi di Alessandro Lai e Lorenza Tanghetti.
- ▶ **2021** Lavorato come aiuto costumista con mansioni di sartoria sul set per la serie TV intitolata "La legge di Lidia Poet". Produzione Groenlandia per Netflix, diretta da Matteo Rovere e Letizia Lamartire. Costumista Stefano Ciammitti.
- ▶ **03/2022** Lavorato come aiuto costumista e aiuto di sartoria sul set della serie TV intitolata "Briganti". Produzione Netflix, diretta da Stephen st. Leger, Antonio Le Fosse, Nicola Sorcinelli. Costumista Francesca Sartori e Clementina Ciavarella. Produzione Fabula Pictures.
- ▶ **12/2022** Lavorato come aiuto costumista e aiuto sartoria sul set per la serie TV chiamata "Supersex", la serie Netflix sulla vita di Rocco Siffredi di Matteo Rovere per la produzione di Groenlandia. Costumista Stefano Ciammitti.
- ▶ **09/2023** Lavorato come aiuto costumista con mansioni di sartoria sul set per la serie TV intitolata "La legge di Lidia Poet 2". Produzione Netflix, diretta da Matteo Rovere e Letizia Lamartire. Costumista Stefano Ciammitti.

Esperienza Workshop e sfilata

- ▶ **04/2018 Workshop** in "Marakanda" Slow Production Academy of Fine Arts of Bologna (Italy), Original garment design Disabilità, a "Terra Equa" i gilet nati nel laboratorio protetto
- ▶ **06/2018** partecipazione come fashion designer per realizzazione il costume tridimensionale con feltro, ispirato di artista russo Kazimir Malevic per Fashion show (Performance). L'evento, parte dell'Opentour, con collaborazione MAMbo. Curato da professoressa Rossella Piergallini. Vittoria della moda sul sole all'Accademia
- ▶ **09/2018** Realizzazione il costume teatrale Cenerentola stile 700, ispirata all'opera di Gioacchino Rossini, per performance musicale e teatrale nell'Aula Magna dell'Accademia di Belle Arti di Bologna, Curato da professoressa Rossella Piergallini. Bologna Design Week: Cenerentola alla moda
- ▶ **2018** "Laboratorio di Modisteria" by Dario Quintavalle of the Rub and Dub studio at the Academy of Fine Arts in Bologna. Shaped hat, inspired by the film "Breakfast at Tiffany's"
- ▶ **2019 PLASTIC FASHION REMIX** – Fashion show-competition of clothes made by recycled waste plastics The jury selected and awarded the work with a special mention plaque. The event was Held by Gallery Holding and was conceived by Veronesi Namioka, sponsored by the Municipality of Bologna and the S. Stefano district, which took place in Piazza della Mercanzia. <http://www.youtube.com/watch?v=qkfNGaclPrY>
- ▶ **09/2019** Realizzazione remake abito sculture presso l'Accademia di Belle Arti, si è svolto l'evento "BOLOGNA FASHION WEEK 2019 – INTERNATIONAL FASHION DESIGN EDUCATION MEETING". Questo evento, inserito nell'ambito della Bologna Design Week, comprendeva una conferenza internazionale, una mostra delle migliori creazioni di moda proposte da istituzioni di alta formazione internazionali e la presentazione di alcune capsule in una sfilata finale, con una ouverture in omaggio a Giambattista Valli. Fashion Beginners <https://www.fashionbeginners.com>
- ▶ **2020** realizzazione tre outfit e vicetrice del disegni speciali e partecipazione per Performance / sfilata degli studenti del biennio di fashion design dell'Accademia di Belle Arti di Bologna a cura di Elisabetta Zanelli in collaborazione con Black History Month Bologna. <Http://bhmbbo.it/a-black-narrative>
- ▶ **2022** Realizzazione due outfit ready-to-wear e partecipazione per performance / sfilata degli studenti del biennio di Fashion Design dell'Accademia di Belle Arti di Bologna, in occasione di Art city White Night, evento collaterale di Arte Fiera. Guidati dalla Prof.ssa Elisabetta Zanelli, abbiamo presentato una sfilata che esplora temi sociali attuali influenzando la moda. Gli abiti e gli accessori hanno affrontato questioni come violenza, discriminazione e sostenibilità ambientale, promuovendo l'inclusione sociale. La sfilata era parte del progetto culturale "Moda e Politica, moda sostenibile, moda solidale".
- ▶ **2022** Realizzazione tre costume sculture performative e mostrare gli abiti nella Galleria Enrico Astuni Bologna durante di Arte Fiera. <https://www.galleriaastuni.net> Mostre in corso a Bologna e in Emilia-Romagna: Opentour ... la Repubblica <https://bologna.repubblica.it>

Indice

▶ BUTTERFLY 2012/13.....	1	▶ OLOCRINA.....	10
▶ SPRING/SUMMER 2013/14.....	2	▶ NATURA.....	12
▶ FALL/WINTER 2013/14.....	3	▶ NATURA II.....	13
▶ SPRING/SUMMER 2014/15.....	4	▶ PARALLEL WORLD	14
▶ FALL/WINTER 2014/15.....	5	▶ BLACK NARATIVE.....	16
▶ DIGITAL PATTERN DESIGN.....	6	▶ I SAPEURS.....	18
▶ ACCESSORY DESIGN & ▶ GARMENT WORKSHEET II.....	7	▶ PROSERPINA.....	19
▶ ACCESSORY DESIGN & ▶ GARMENT WORKSHEET.....	8	▶ ANAHID.....	21
▶ ALICE IN WONDERLAND.....	9	▶ AQUATICHE	23
		▶ ORIENTAL SYMPHONY.....	26

MOOD BOARD

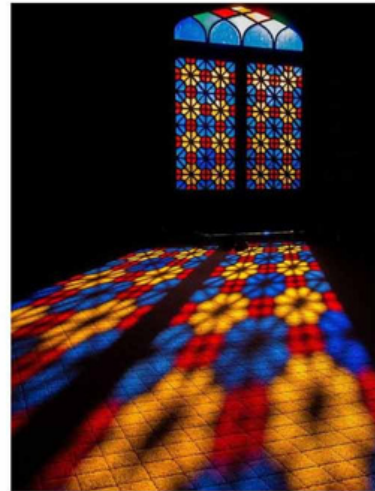
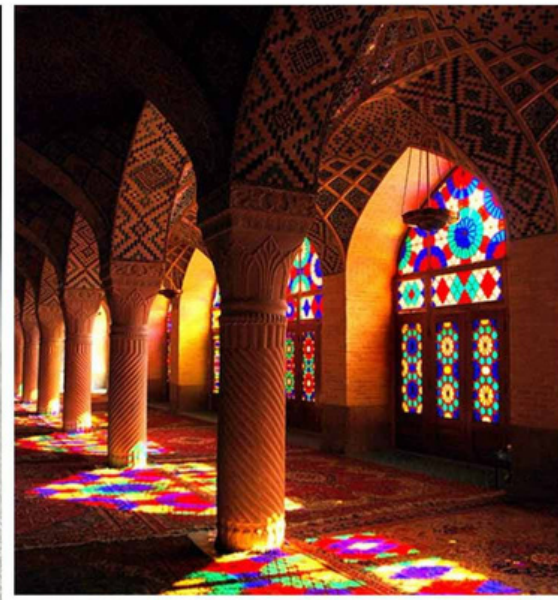

BUTTERFLY 2012/13

Academy Fashion Design Project In Iran

Quando stavo progettando e realizzando questo abito, sono stato influenzato dall'architettura e dal design di una delle moschee più uniche e storiche della città di Shiraz, in Iran, chiamata Moschea di Nasir al-Mulk, costruita durante il dominio della dinastia Qajar nel 1888. L'attrazione principale della moschea è la sala delle preghiere, progettata con una varietà di colori nelle piastrelle e nel vetro colorato per porte e finestre. Solitamente le persone arrivano all'alba per vedere i raggi del sole colpire i mosaici creando un'atmosfera magnifica. Per creare questo abito, ho utilizzato tessuto satin nero e rete trasparente nera. Per la parte della gonna, ho tagliato i tessuti e utilizzato vernice acrilica per la tintura manuale, mentre per il cappotto ho utilizzato pelle sintetica e pietre di vetro per la decorazione.



SPRING/SUMMER IN IRAN 2013/14

Women wear collection , for "ELADESIGN" Atelier.



FALL/WINTER IN IRAN 2013/14

Women wear collection, for "ELADESIGN" Atelier.

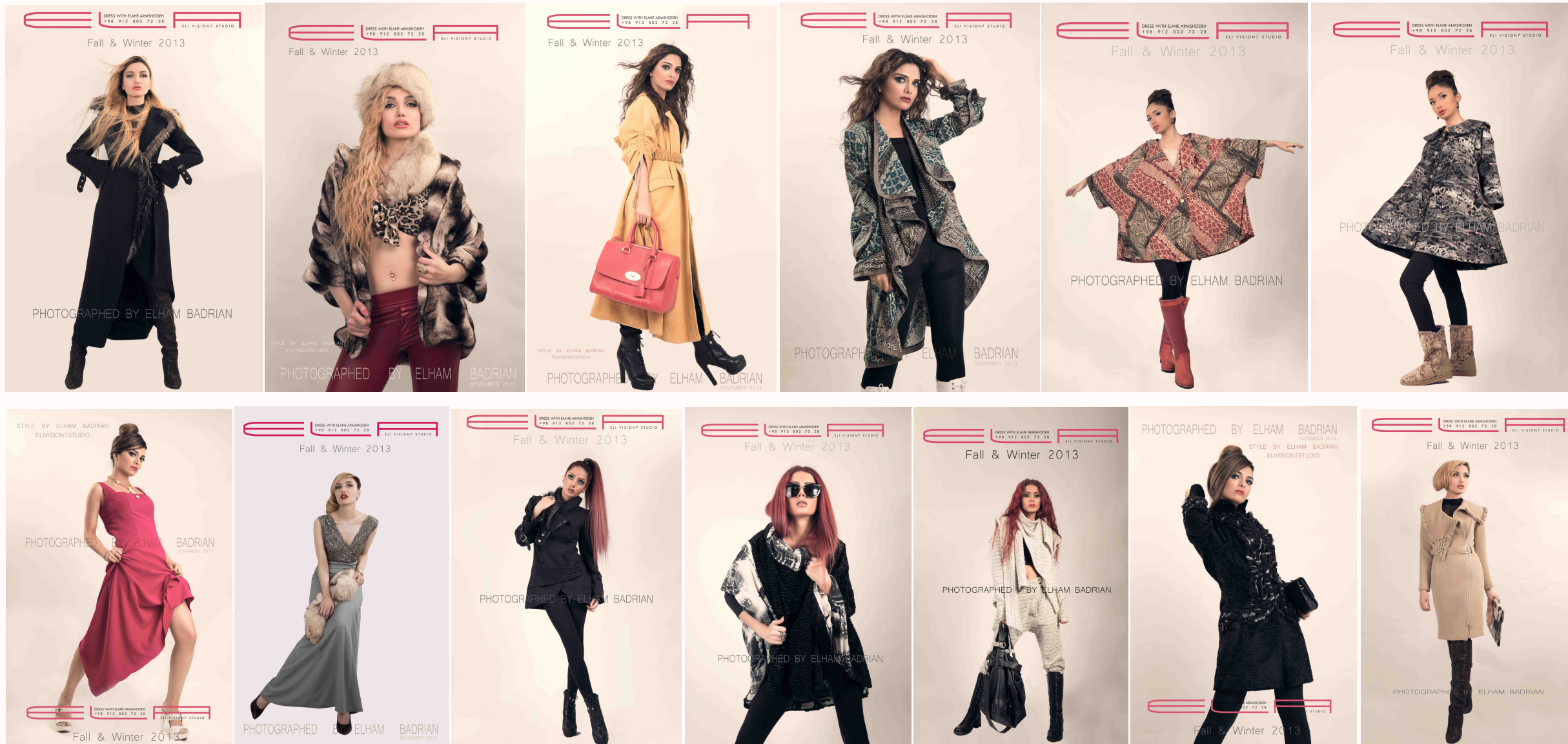

SPRING/SUMMER IN IRAN 2014/15

Street women wear collection , for "ELADESIGN" Atelier.



FALL/WINTER IN IRAN 2014/15

Street wear coats , women mini collection , double face coats for "ELADESIGN" Atelier.

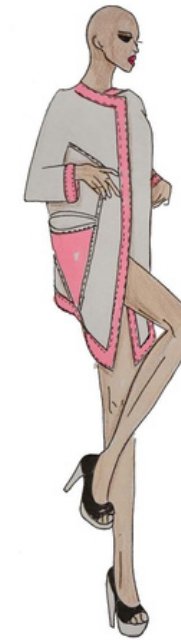

DIGITAL PATTERN DESIGN 2016/17

Per la progettazione di questi modelli digitali, mi sono ispirato ad alcuni disegni di Leonardo da Vinci e ho realizzato questi abiti minimali con programmi di illustrazione.



Tema Leonardese

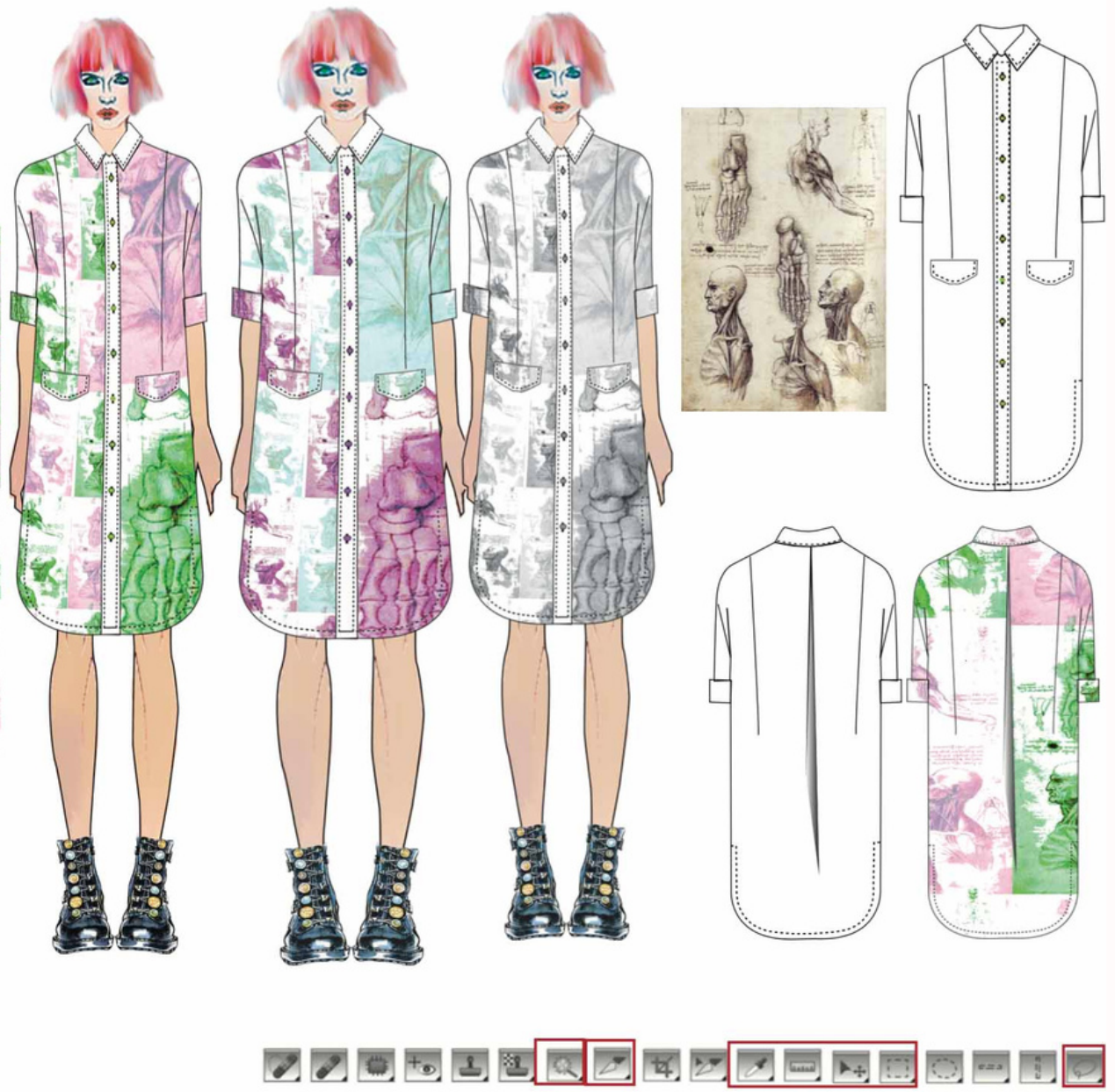
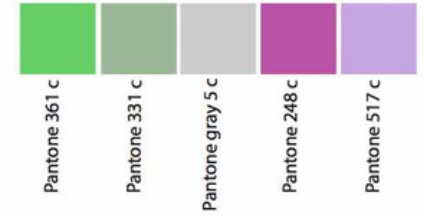

GARMENT WORKSHEET				SEASON	S/S
GARMENT DESCRIPTION	SOMERTON			SEASON	S/S
STYLE NO	# 003	COLOR	GREEN -YELLOW-RED	RANGE	WOMENWEAR
SUPPLIER	CLYTON CINA	DESIGN BY	ELAHE ARMSHODEH	DATE	7 JULY 2019
PLS NOTE ALL PIPING,ZIP PULLER&TABS ARE COTTON			COLOUR		
		SIZE RANGE	LARGE		

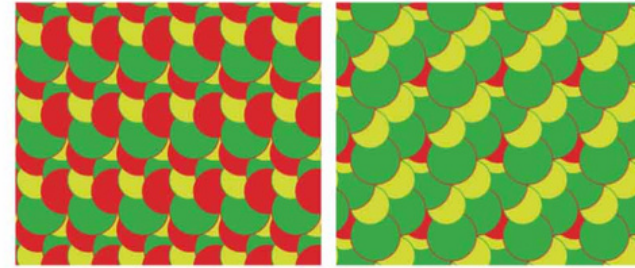

ACCESSORY DESIGN & GARMENT WORKSHEET II 2016/17

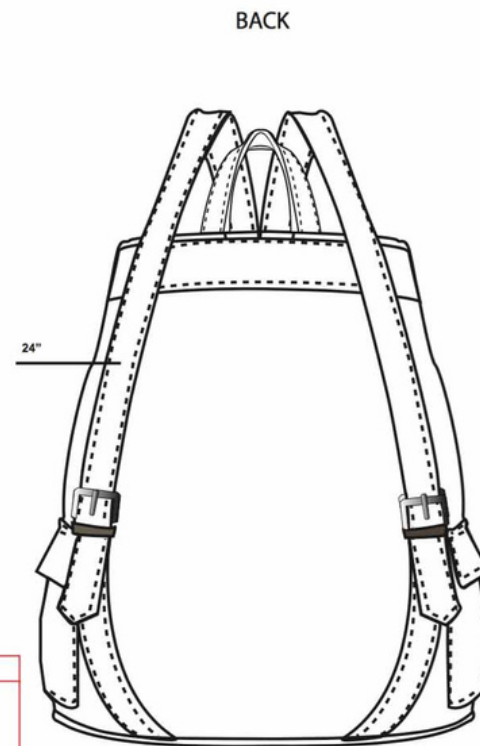
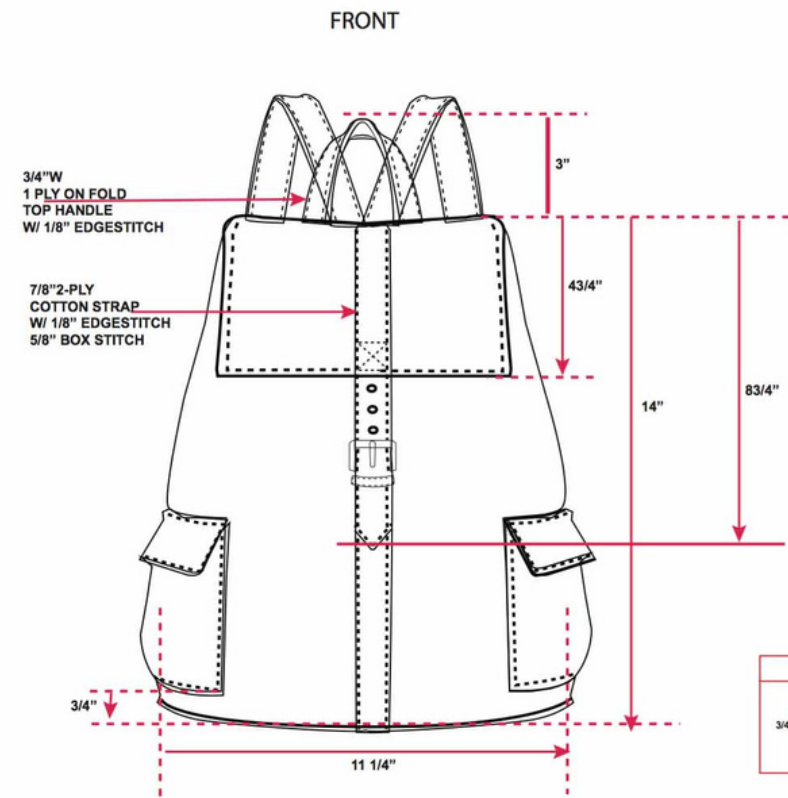

7/8"W
STRAPS ARE INSERTED
UNDER 1 1/2" TOP APPLIED
PIECING AT THE TOP AND
INSERTED INTO SEAM AT BOTTOM
STRAPS ARE FINISHED W/1/8"
EDGESTITCH

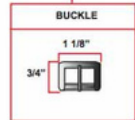

ACCESSORY DESIGN & GARMENT WORKSHEET

2016/17

GARMENT WORKSHEET			
GARMENT DESCRIPTION		ELA	
STYLE NO	# 01	COLOR	MIRROR HOLOGRAM
SUPPLIER		DESIGNE BY	ELAHE ARMSHODEH
MATERIALS		HOLOGRAPHIC LASER LEATHER SHINY FABRIC ASSORTED COLOR MIRROR HOLOGRAFIC	SIZE RANGE
			LARGE

GARMENT WORKSHEET			
GARMENT DESCRIPTION		ELA	
STYLE NO	# 01	COLOR	YELLOW - ROSE GOLD
SUPPLIER		DESIGNE BY	ELAHE ARMSHODEH
MATERIALS		HOLOGRAPHIC LASER LEATHER SHINY FABRIC ASSORTED COLOR MIRROR HOLOGRAFIC	SIZE RANGE
			LARGE

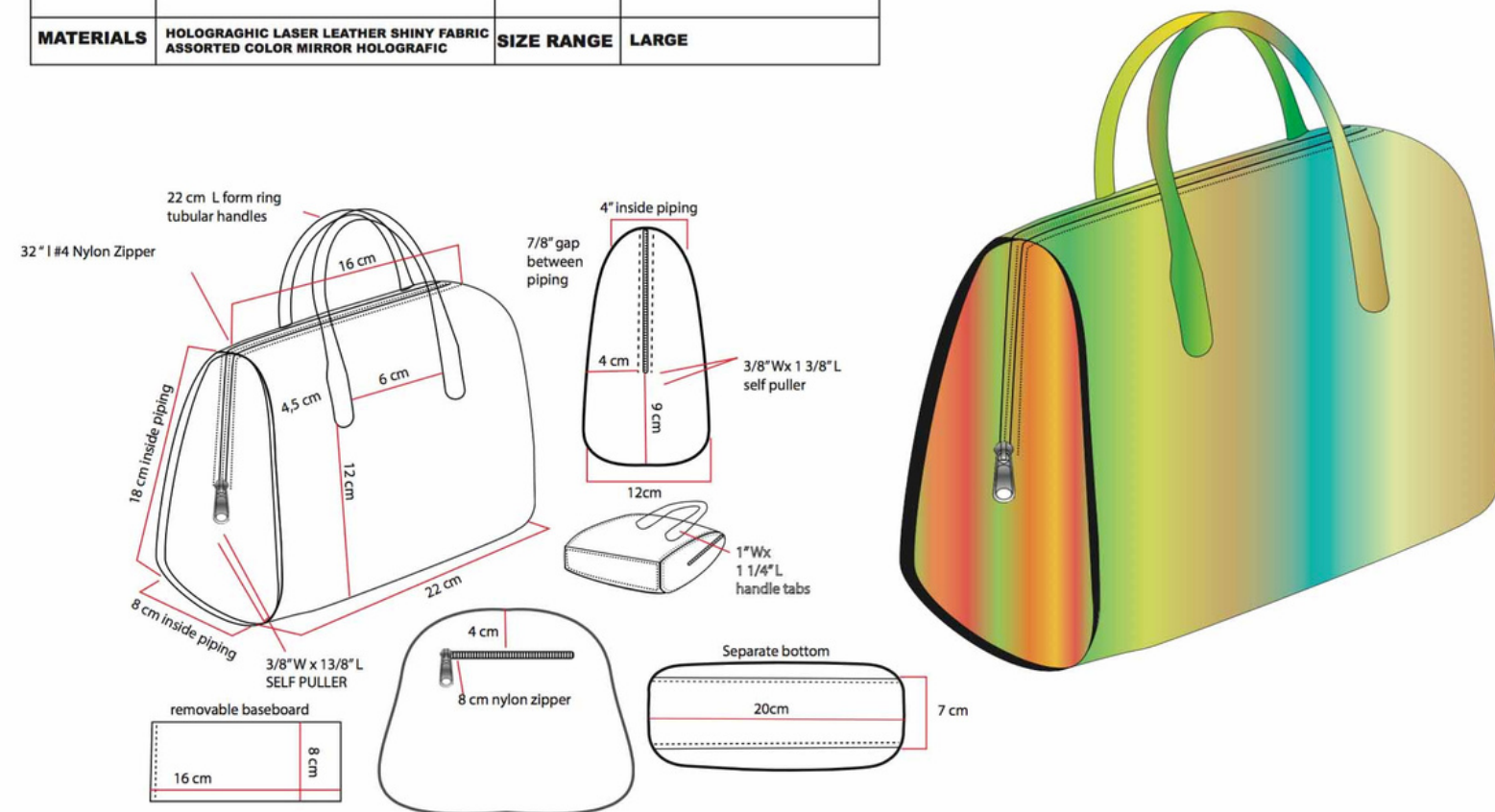
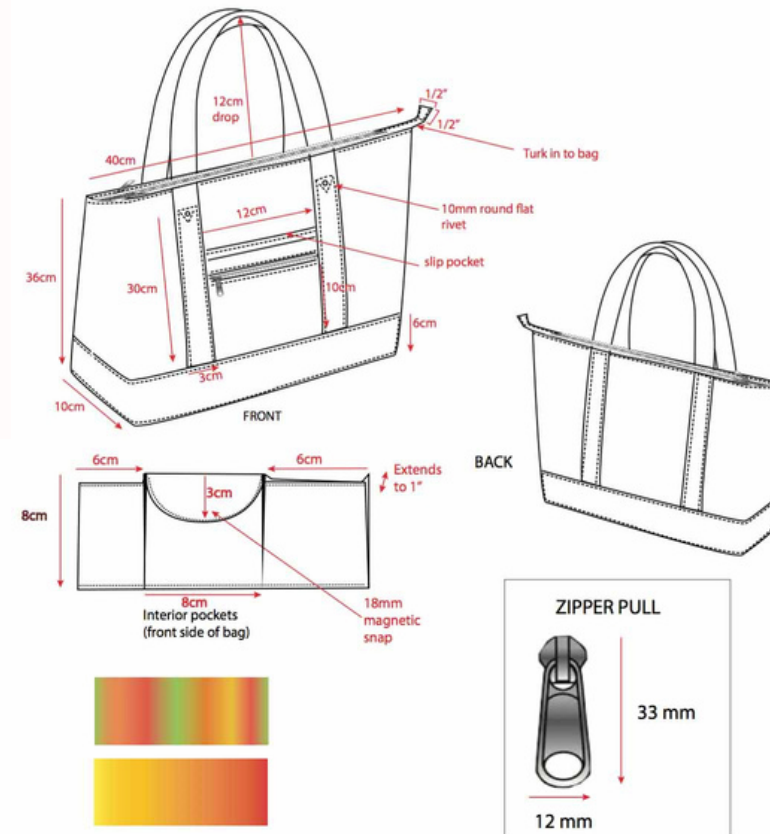

MOOD BOARD

ALICE IN WONDERLAND 2016/17

Concept & Description

Mini abito in tessuto satin lucido con colori nero e beige. La decorazione è ispirata all'illustrazione di Salvador Dali di Alice nel Paese delle Meraviglie. Le figure sono state ricamate con filo d'oro e dettagli rossi, blu e altri colori. La modellazione delle maniche è ispirata all'abito "maniche a palloncino" di Elsa Schiaparelli. L'abito è stato esposto durante l'evento di sfilata della moda del 2017 al teatro comunale di Bologna.

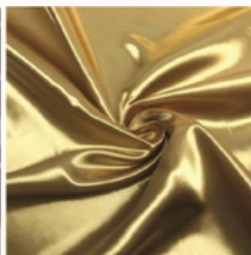
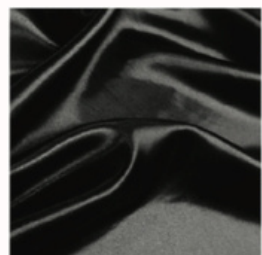
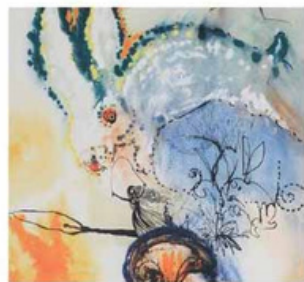
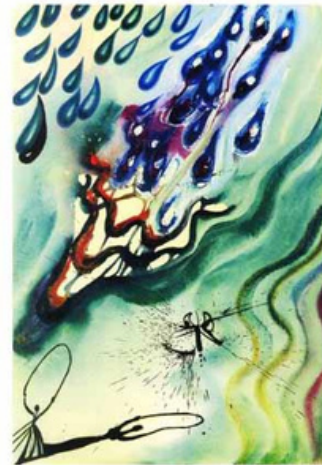

SATIN
Black
Beige



MOOD BOARD

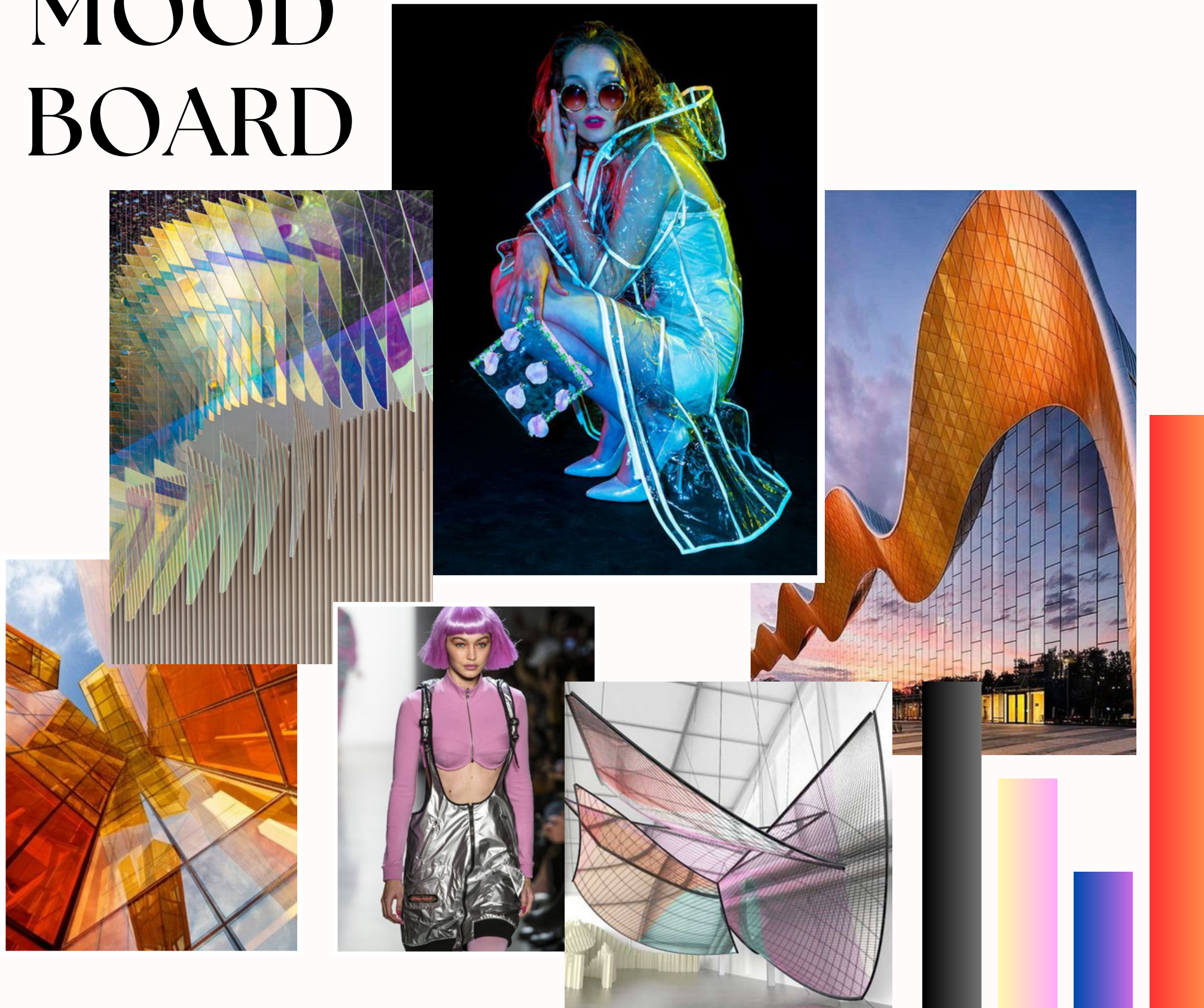

OLOCRINA 2017/18

Concept & Description

Per la progettazione della mini collezione cyberpunk, Olocrina, mi sono ispirato ad alcuni lavori architettonici dell'architetto e designer destrutturato iracheno-britannico, Zaha Hadid. Per questa collezione ho utilizzato materiali come il crinoline e l'ologramma. La collezione include un trench con pantaloncini, una gonna con giacca e top, oltre a vestiti.



LOOK #01

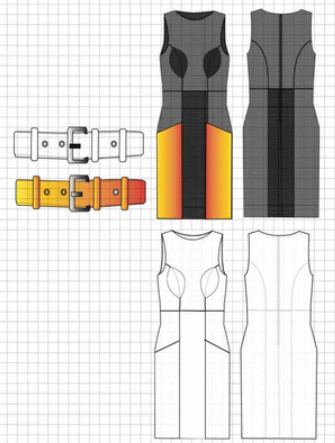

MATERIALS
Holografic Cirolnia



LOOK #02



MATERIALS
Ologramma Stampa Cirolnia



LOOK #03



MATERIALS
Stampa Ologramma Cirolnia



LOOK #04



MATERIALS
Orgenza Ologramma Cirolnia



MOOD BOARD



NATURA 2018/19

Concept & Description

Per la progettazione e la realizzazione di questi due abiti, che includono un abito e una tuta, mi sono ispirato alla natura primaverile. Per la tuta ho utilizzato tessuto di seta pura bianca, shibori con filo di ferro arrugginito per ottenere l'effetto di ossidazione, colori naturali e modellazione ispirata al vintage degli anni '70.

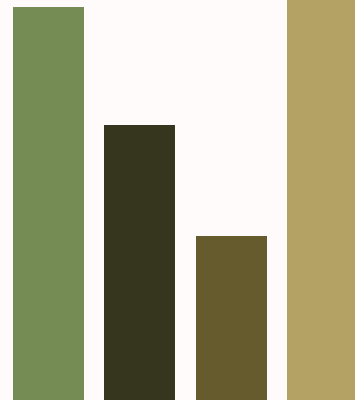
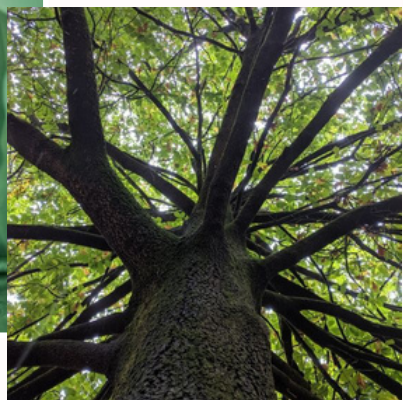
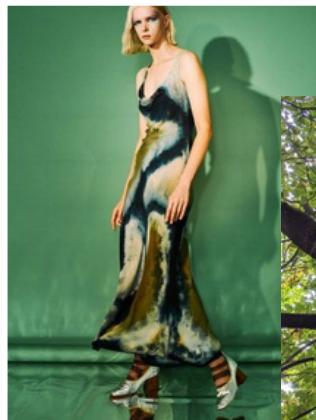
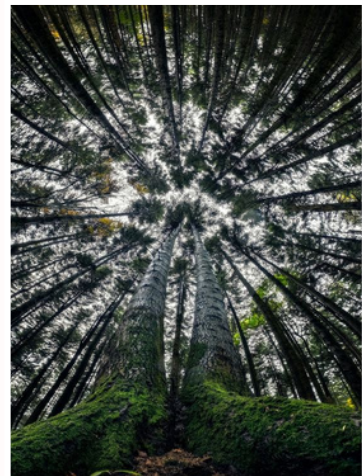

Work Process

white Silk
100%

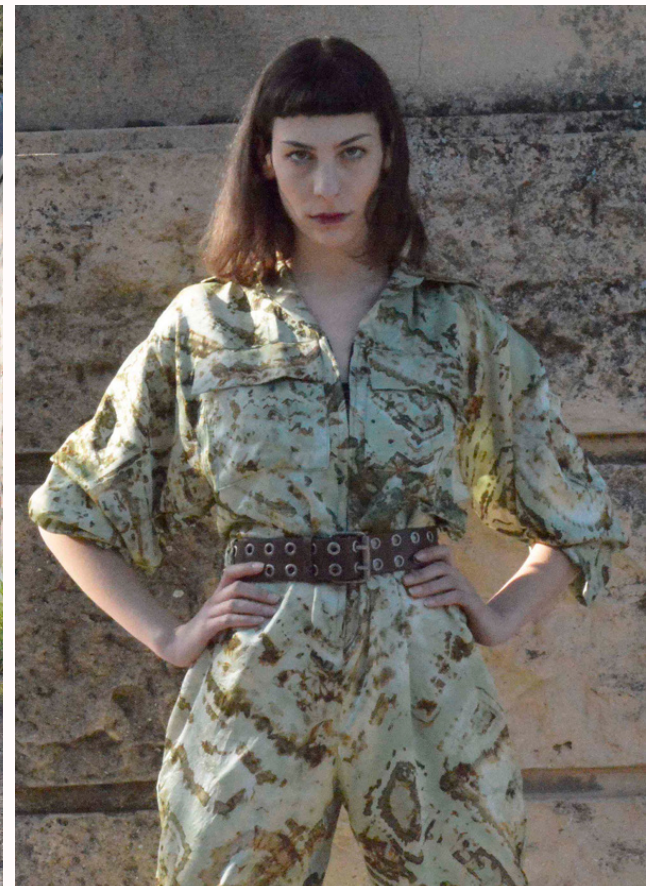
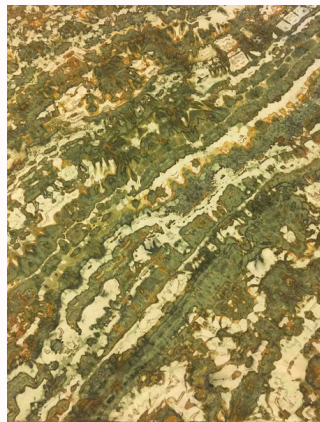
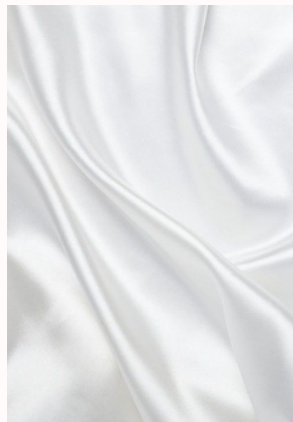

NATURA II 2018/19



Abito di Feltro

Il materiale del vestito di feltro è stato ottenuto lavorando le fibre di lana Bergshaf con sapone di Marsiglia e diverse sciacquate a temperature alternate calde e fredde. Per ottenere la forma senza l'uso di tagli e cuciture, è stato inserito del materiale di imballaggio a bolle tra gli accoppiamenti dei tessuti. Per la tintura è stato utilizzato il colore verde Colorofilla (Clorofillio). Le decorazioni sono ispirate ai fiori primaverili e alla tecnica dell'ago e del filo, e tinte in varie sfumature. Per la sezione delle maniche, è stata utilizzata seta pura, sempre tinteggiata a mano.

white Silk
100%

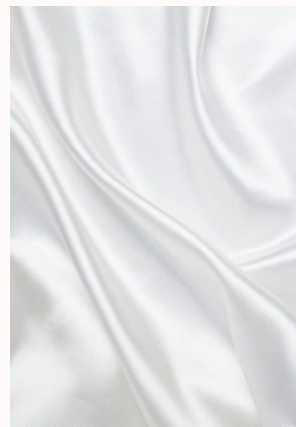

MOOD

BOARD

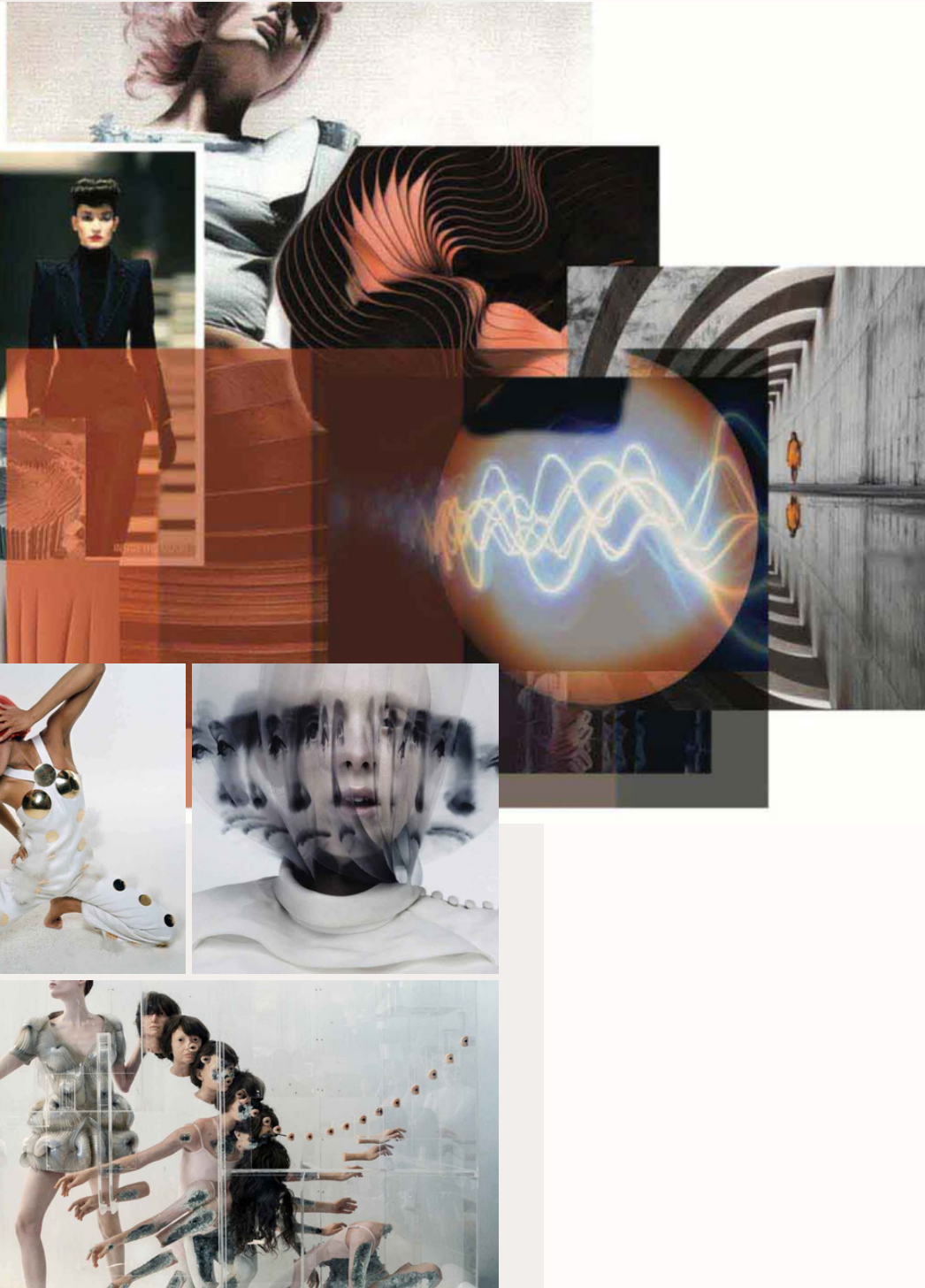

PARALLEL WORLD 2019/20

Concept & Description

La collezione cyberpunk "Mondo Parallelo" è influenzata dalla realtà virtuale, da alcuni film di fantascienza e dal concetto di "teoria delle stringhe" in fisica teorica. Anche le opere dell'italiano spazialismo "Lucio Fontana" sono state fonte di ispirazione. Per quanto riguarda i materiali, ho utilizzato strisce di materiale semitrasparente, deformabile dagli effetti olografici, presenti in alcuni modelli, che rappresentano il concetto di profondità multidimensionale. Nella seconda parte del progetto, la base è in tessuto satin nero lucido, una scelta che rende più evidente l'effetto ottico. Altri materiali utilizzati sono il crinoline nero trasparente e il taffetà blu, in alcuni casi questi supporti sono accoppiati per consolidare il tessuto e ottenere più volume dove necessario.

Fabric & Colors

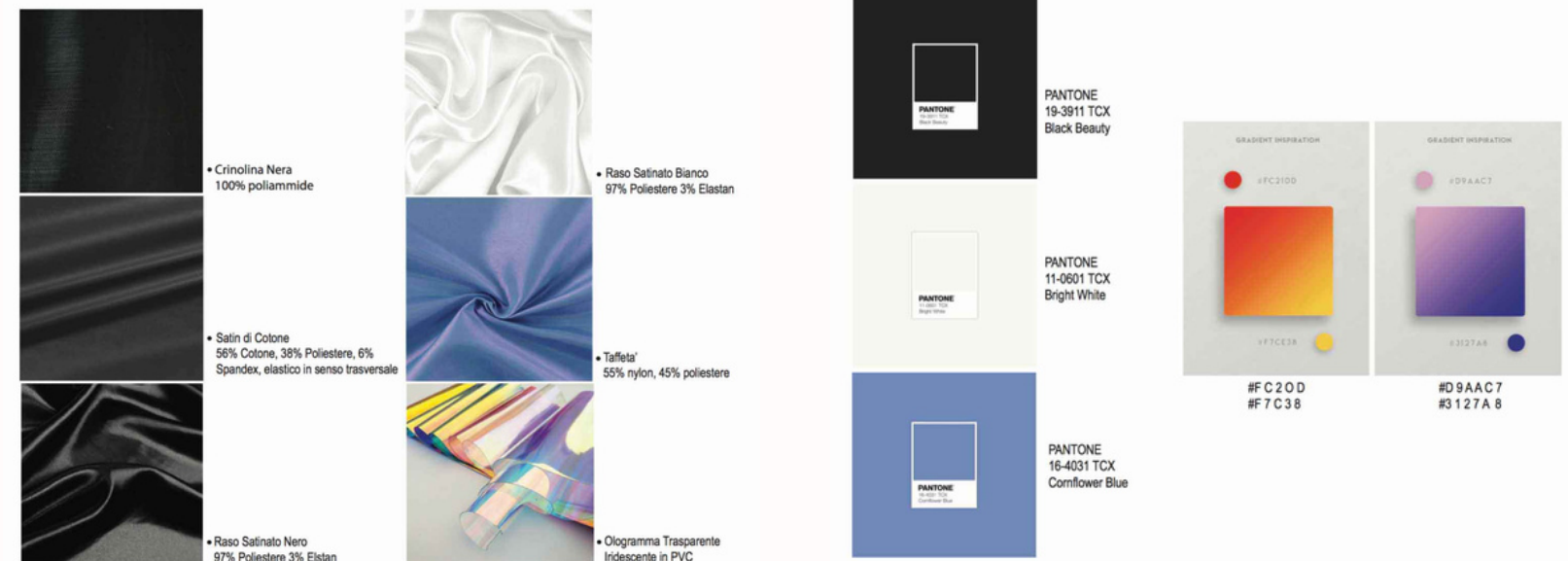

LOOK 01



LOOK 02



LOOK 03



LOOK 04



LOOK 05



LOOK 06



LOOK 07



LOOK 08

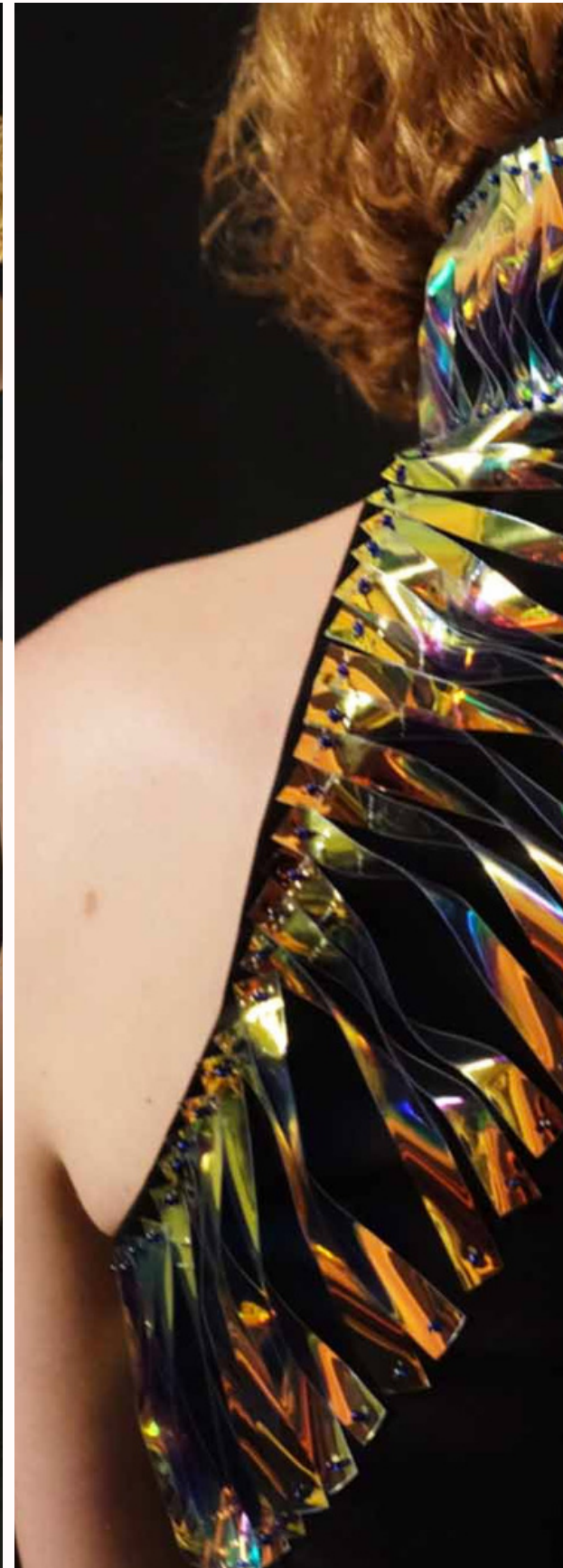
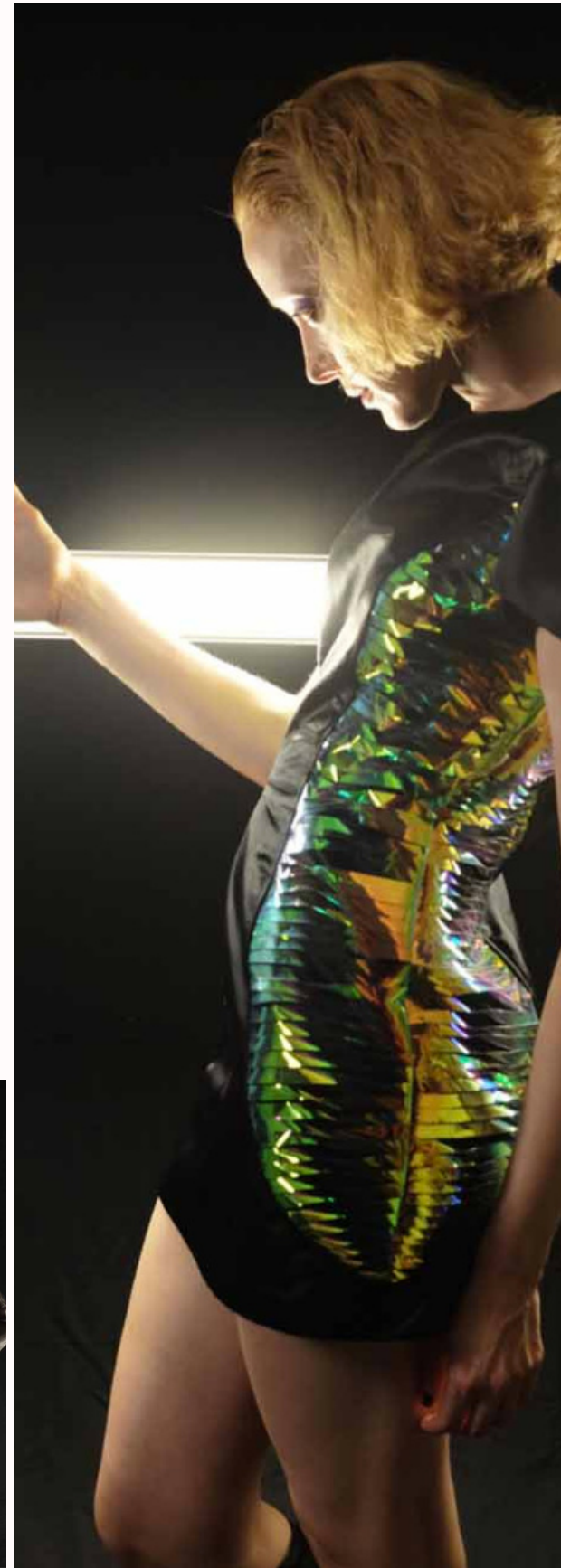
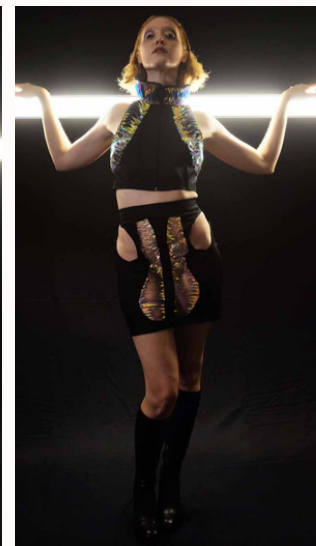
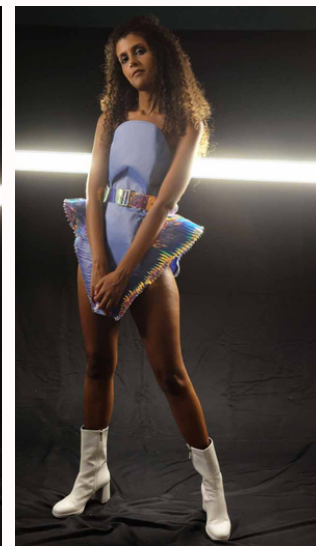
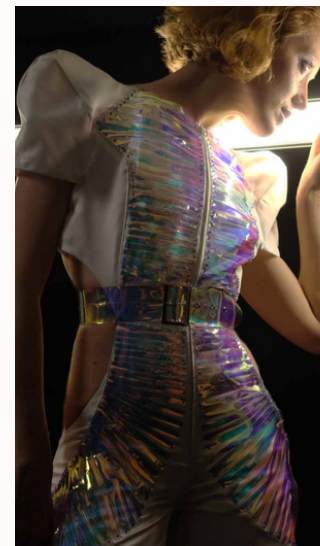

MOODBOARD

BLACK NARATIVE 2020/21

Concept & Description

Il Black Narrative trae ispirazione dall'arte delle composizioni murali di El Anatsui, scultore africano contemporaneo, noto per il suo uso innovativo di materiali riciclati come stoffe, alluminio e bottiglie per creare opere d'arte. Questa collezione autunno/inverno comprende 33 design, realizzati principalmente utilizzando tessuti di base nei colori nero, bianco, blu, beige, arancione e rosso. Le tecniche impiegate includono ricami, stampa digitale e patchwork tridimensionale, con particolare enfasi sull'utilizzo di materiali riciclati per la decorazione. Due outfit di questa collezione, uno completo e un abito da cocktail, sono stati realizzati utilizzando tessuti in crepe e decorati con la tecnica di patchwork tridimensionale.

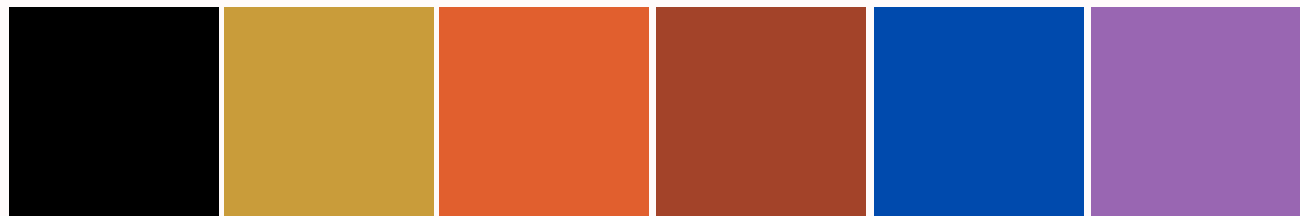

Designs Technical Drawing & Photoshooting

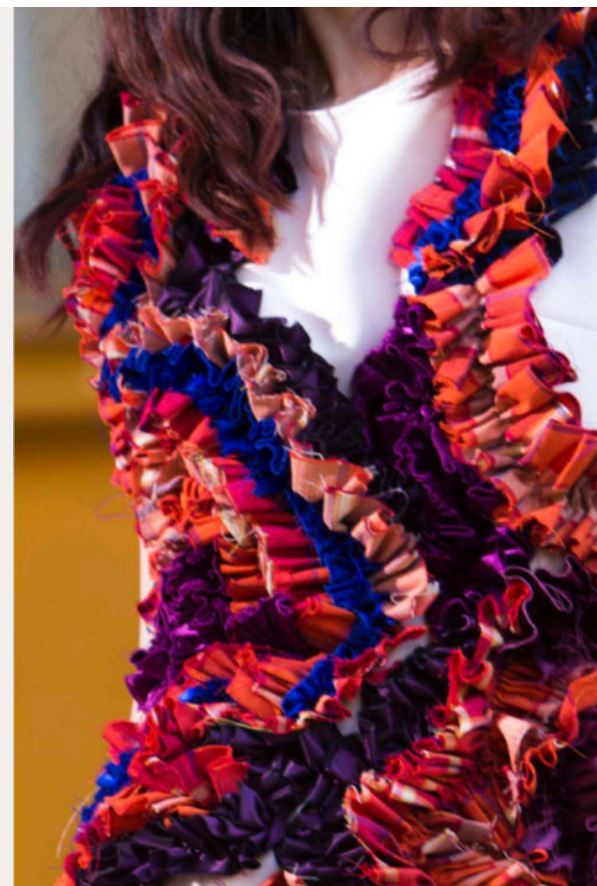
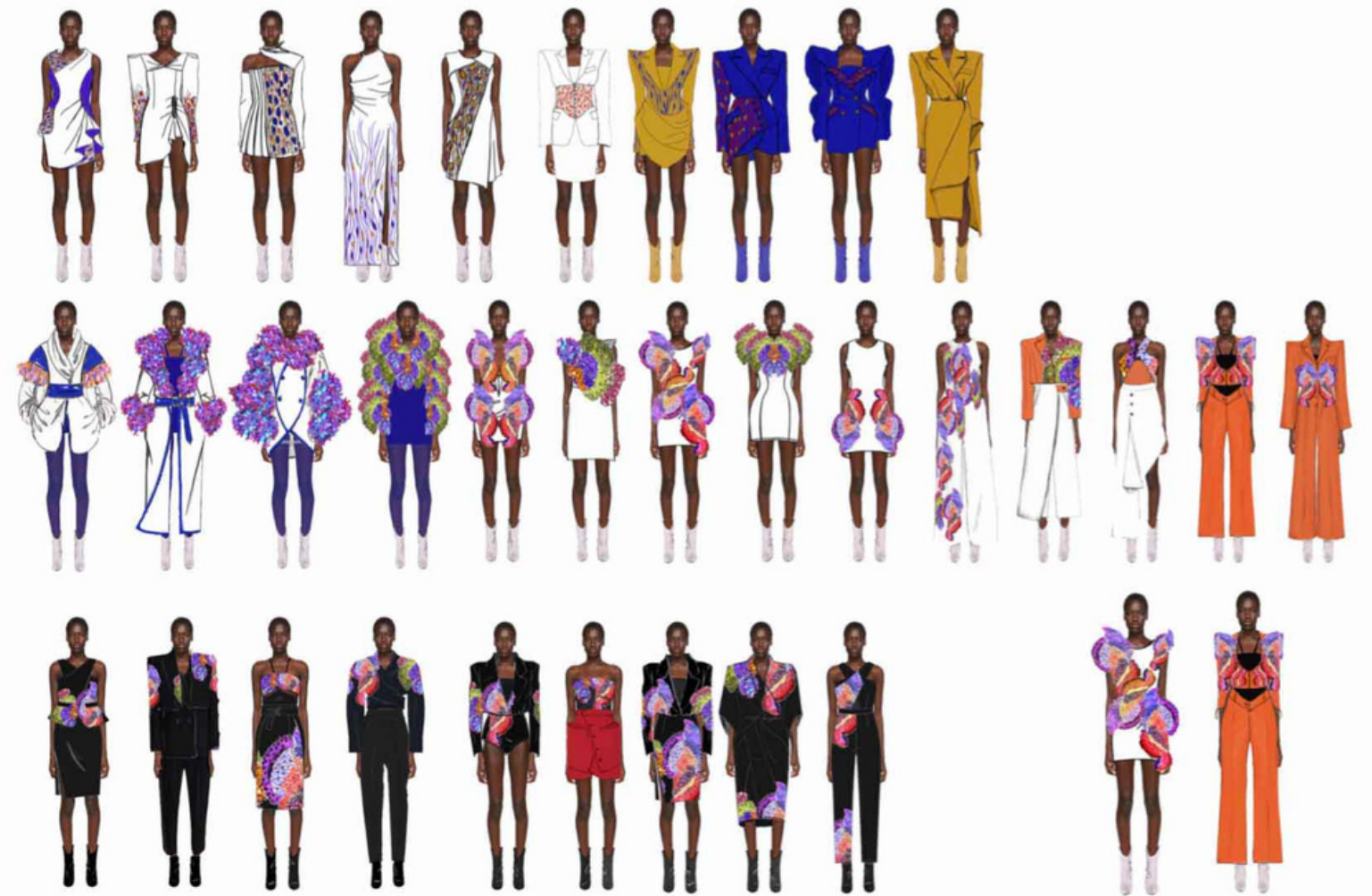
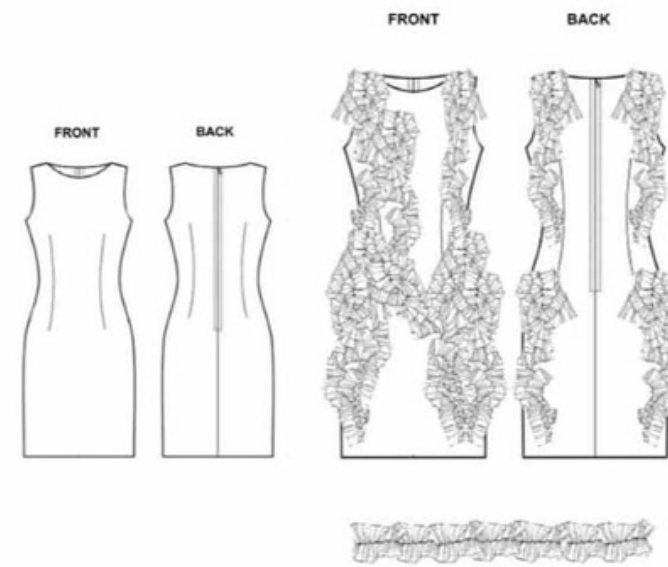
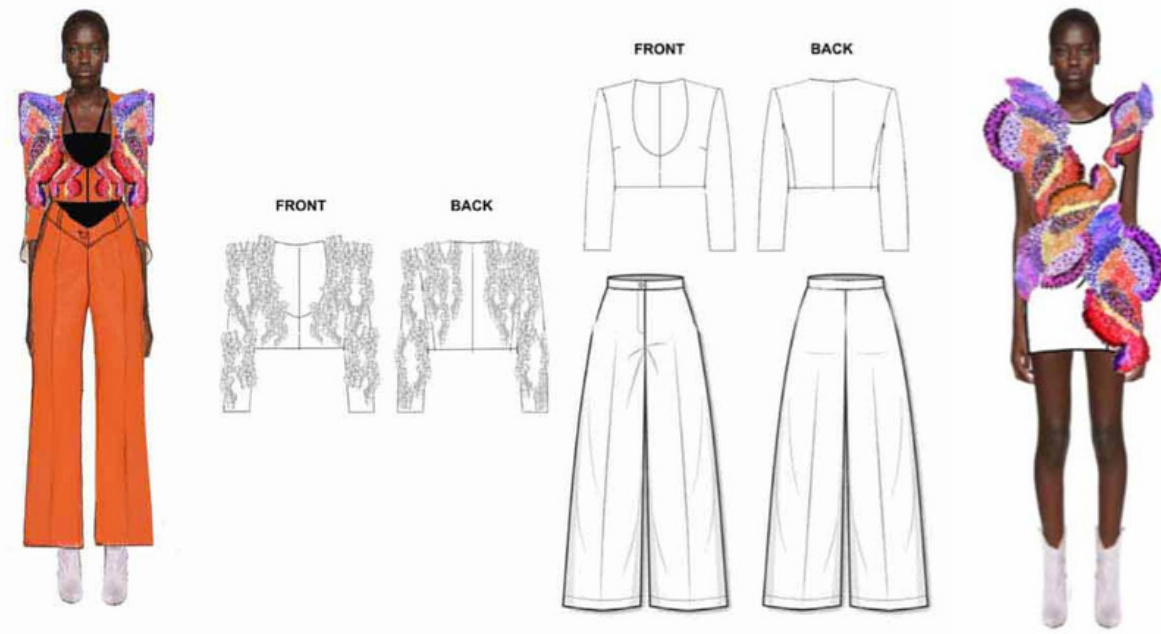

MOOD BOARD

I SAPEURS 2021/22

Concept & Description

Il movimento dei Sapeurs è nato a Brazzaville, come conseguenza del colonialismo francese e belga in Africa. Gli esponenti dei Sapeurs cercano di emulare lo stile lussuoso e sofisticato dell'Occidente attraverso abiti costosi e un'eccessiva ostentazione. Per adattarsi al gusto dei Sapeurs, ho modificato un completo da uomo usato, trasformandolo in un abito da donna con uno stile ispirato agli anni '80. Ho utilizzato un tessuto tradizionale persiano per conferire un'identità culturale al capo. L'obiettivo finale era creare l'immagine di una donna forte, elegante e affascinante.

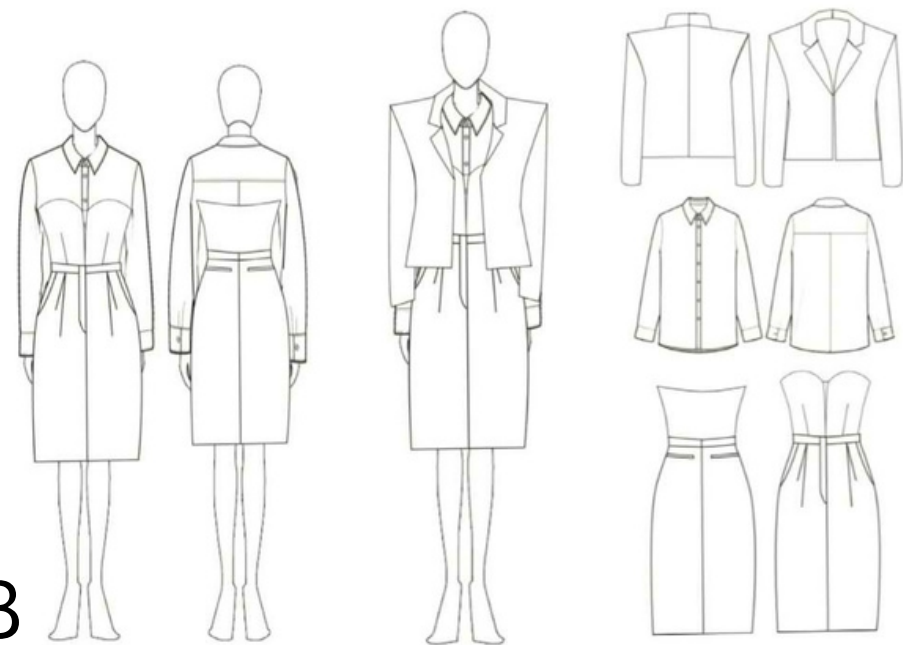
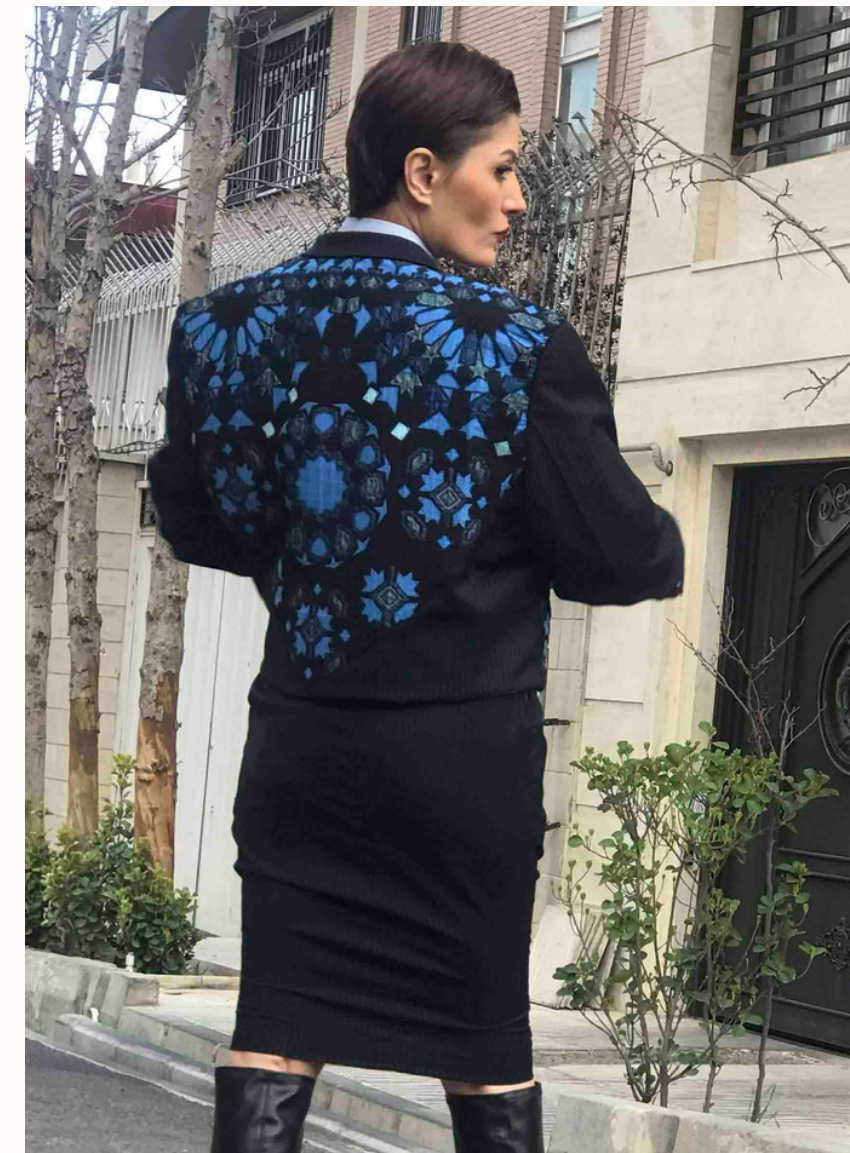

MOOD BOARD

PROSERPINA 2021/22

Concept & Description

Per progettare questo Kimono, mi sono ispirato a uno dei dipinti di Dante Gabriel Rossetti chiamato Proserpina, un'opera del 1874 in cui il pittore utilizzò Jane Morris come modella. Il volto di questa giovane e attraente donna inglese è presente in molte altre opere di Rossetti. Proserpina, figlia di Giove, rappresenta la dea dell'agricoltura e dell'amore materno nel simbolismo dell'antica Roma. Ma ci sono altri significati attribuiti ad essa, come l'arrivo della primavera, la germinazione dei semi e la crescita del grano. L'idea principale, quindi, nasce da questa dea, dalle sue vicissitudini e dalla sua fama nella mitologia. Secondo le narrazioni, lei mangiò un chicco di melograno e questo le permise di trovarsi tra la vita e la morte. Nel Kimono che ho progettato, ho utilizzato questo frutto, i suoi fiori e le sue foglie come elementi simbolici, che rappresentano anche il significato di immortalità e fertilità. L'oggetto d'ispirazione per il Kimono è stato stampato manualmente con la tecnica elettrografica utilizzando satin bianco e satin grigio sfumato come supporto. Successivamente, tutti i disegni stampati sono stati applicati al vestito e ricamati manualmente, trasmettendo un effetto tridimensionale. I disegni di base sono una combinazione di colori caldi e freddi, sinonimo rispettivamente di oscurità e luce; elementi nei quali Proserpina è immersa. Freddo e caldo rappresentano anche la gioia della primavera e la nostalgia dell'autunno.



Work process

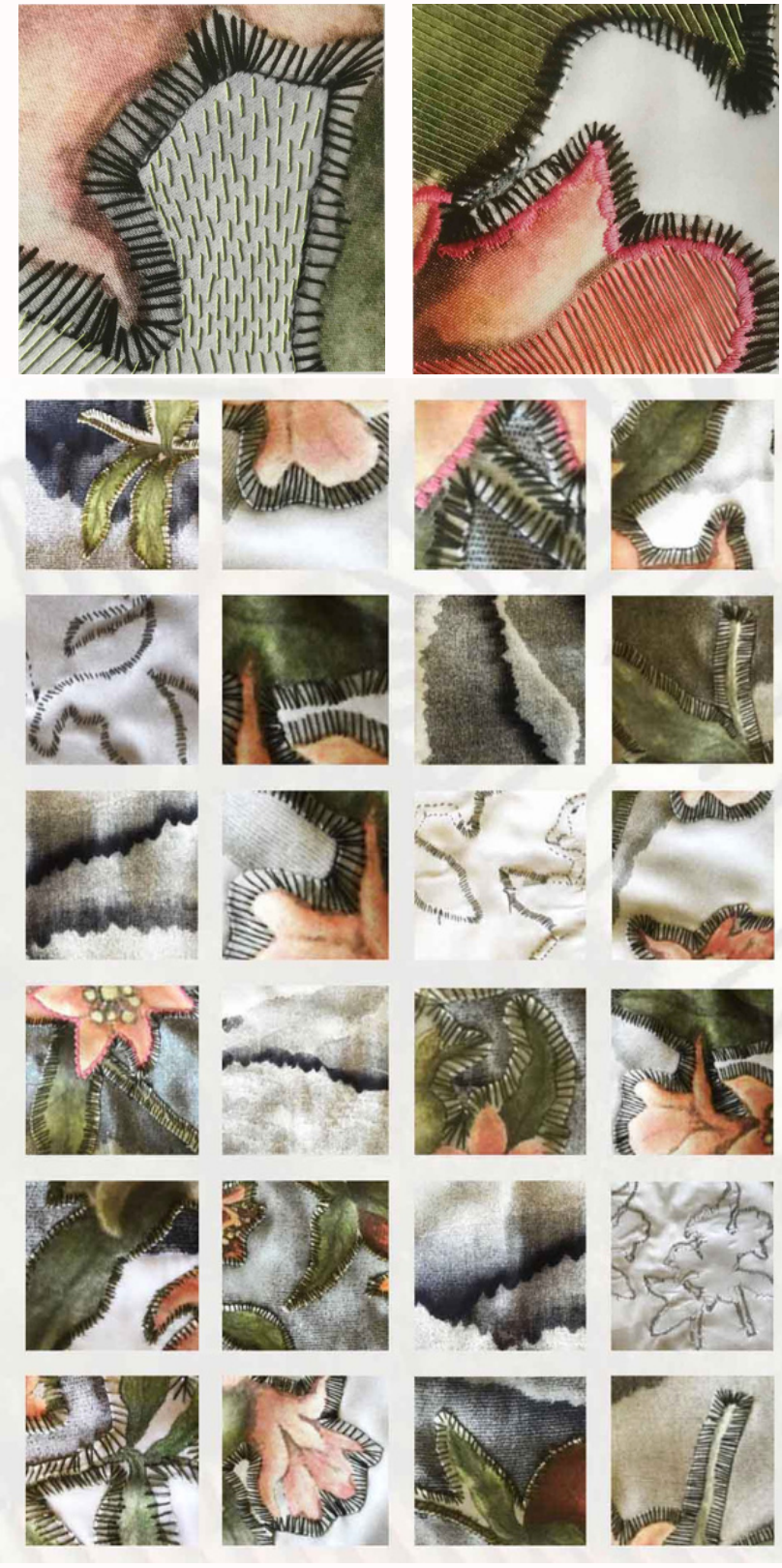

MOOD BOARD

ANAHID 2022/23

Concept & Description

La collezione di gioielli, Anahid, si ispira a un antico periodo imperiale iraniano chiamato dinastia dei Sassani. In questo periodo, l'arte si sviluppò significativamente ed era espressa attraverso elementi come mosaici, affreschi, stucchi e reliquie che venivano utilizzati per decorare palazzi e edifici. I motivi trovati nei lavori scoperti sono pieni di immagini astratte e geometriche di piante, animali e uccelli. Per progettare questo progetto, la mia idea era studiare i motivi mitologici delle piante incisi sugli stucchi e anche su molti vasi. Questo set di 6 pezzi include una collana, orecchini, braccialetto, anello e corona. Per realizzare questo set, i motivi sono stati prima progettati a mano e poi sviluppati attraverso il software Illustrator e sono stati realizzati con materiali come cera, gomma siliconica, Palestina e metallo.

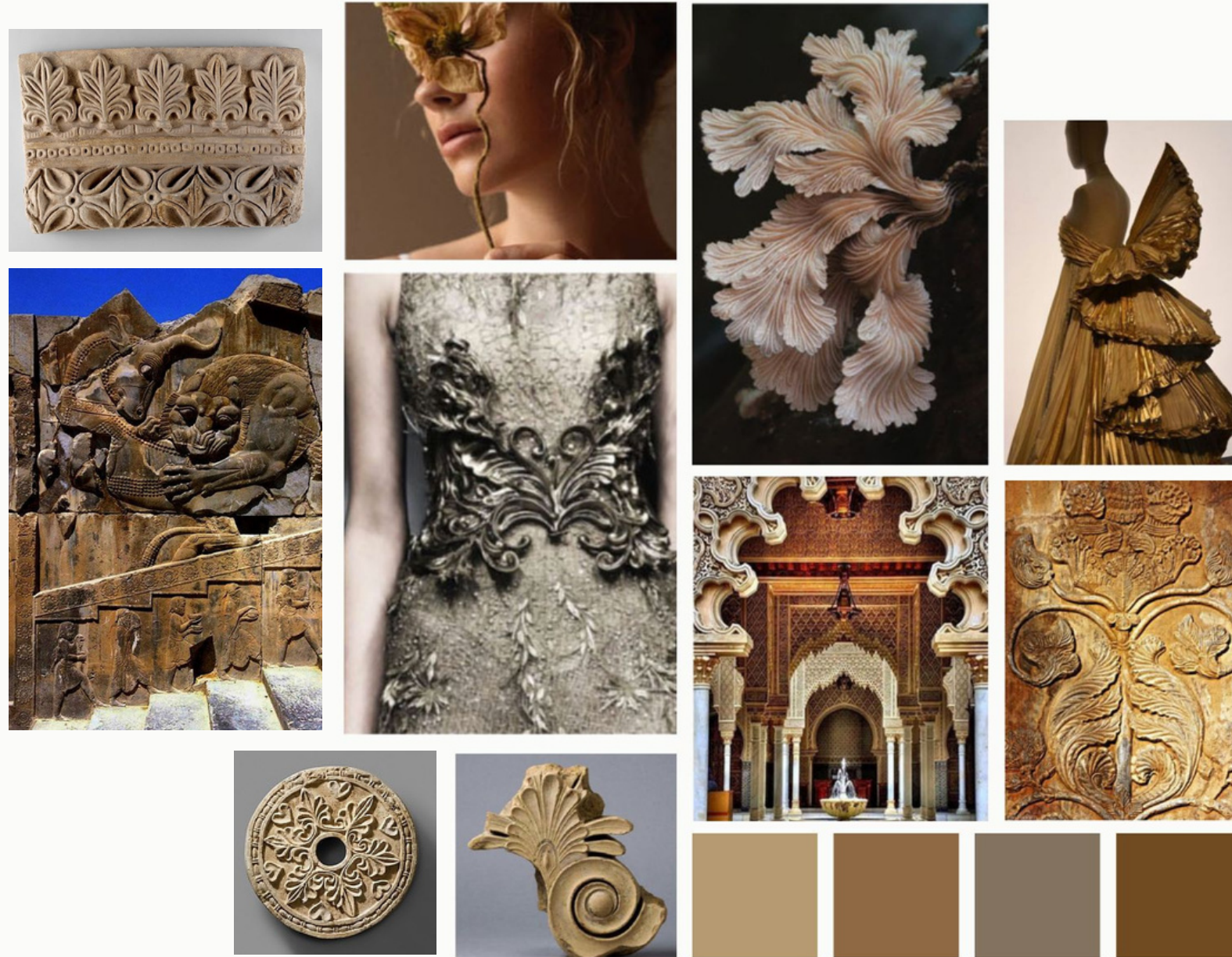

sketches

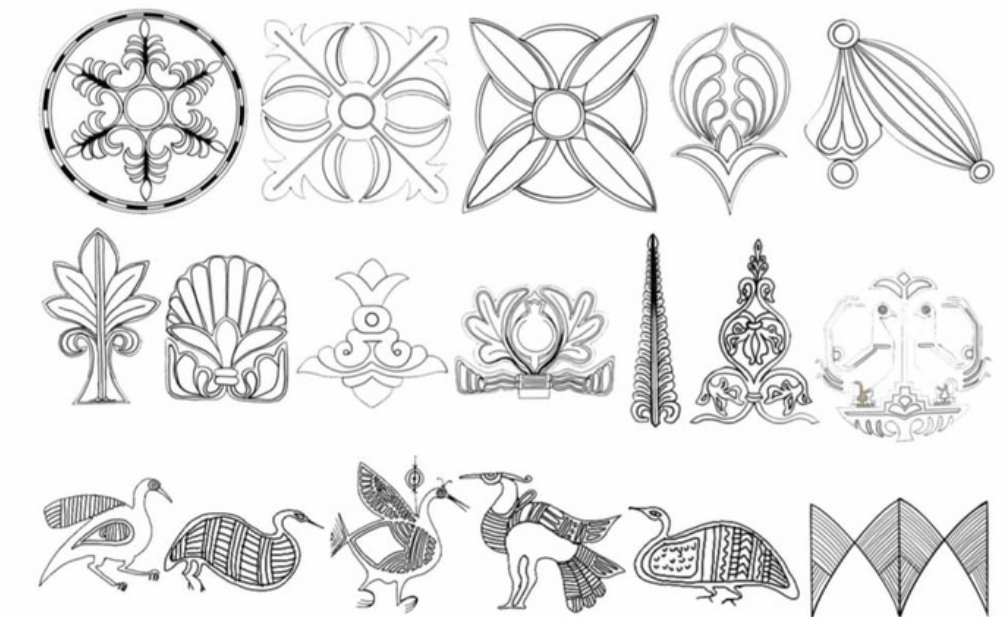

ANAHD

Work Process

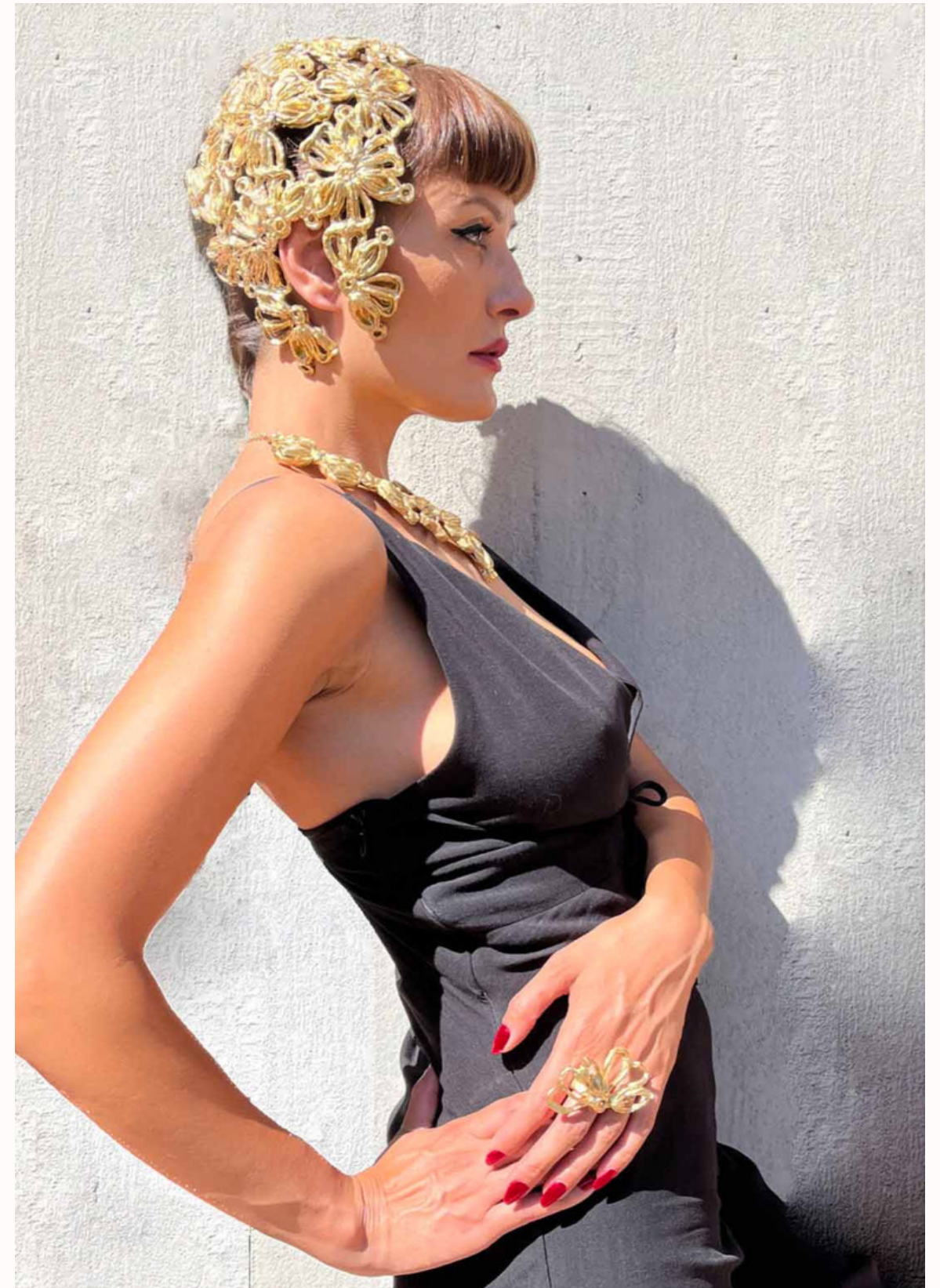
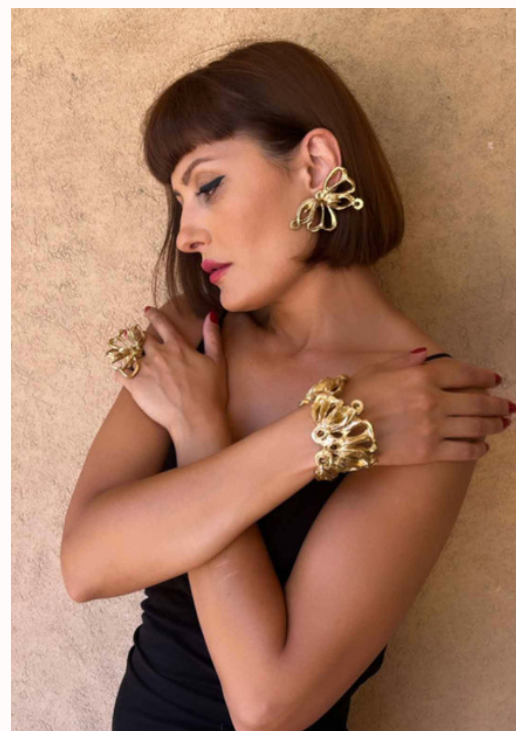
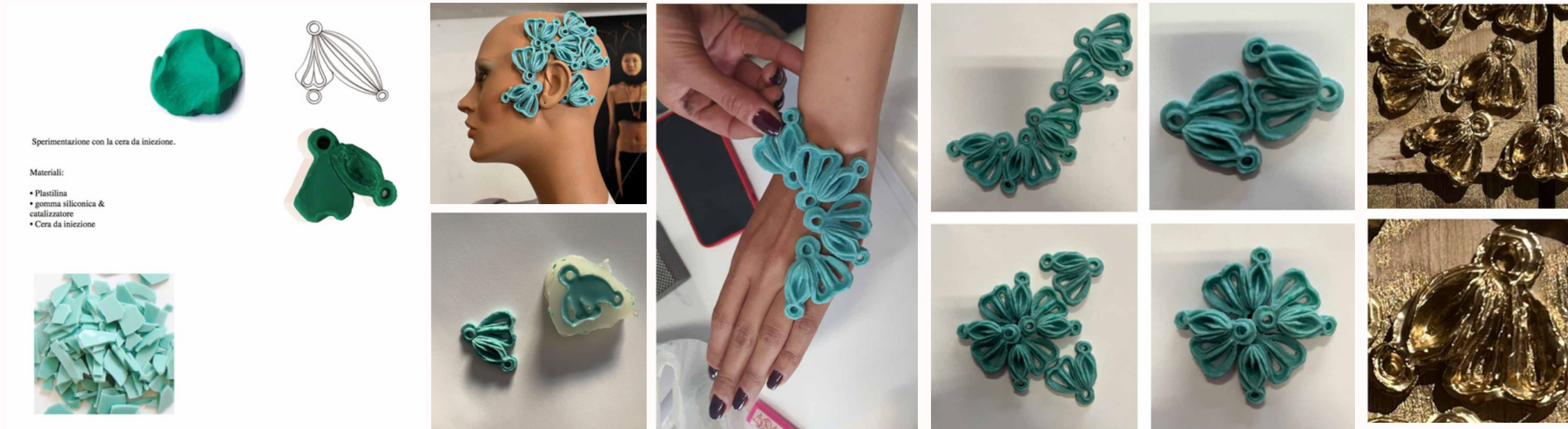

MOOD BOARD

AQUATICHE 2022/2023

Concept & Descriptions

L'idea principale di questa collezione capsule di abiti scultura Aquatiche deriva dall'interesse per le sculture organiche create dall'artista contemporaneo olandese Peter Gentenaar. Alcune opere di Gentenaar assomigliano a piante acquatiche, che sono state una grande fonte di ispirazione per me. A differenza dell'artista olandese, che utilizza sculture di carta di bambù per le sue opere, ho utilizzato un tessuto di cotone bianco che è stato tinto e modellato con la tecnica del plissé, diversa da quella di Gentenaar ma che richiama il suo accento stilistico, creando abiti con volumi estremamente ampi. I riferimenti stilistici che hanno maggiormente influenzato la realizzazione di questo progetto sono le esperienze di Roberto Capucci, stilista italiano, e di Iris Van Herpen, olandese. L'ispirazione dalla natura che questi due designer riflettono nelle forme scultoree dei loro abiti è altrettanto interessante e importante per me e completerà i riferimenti alle opere di Gentenaar sopra citate. Questa collezione capsule include due abiti e un top con pantaloni. La palette di colori utilizzata comprende viola, blu, marrone, verde e rosa. Il tessuto utilizzato per realizzare questa collezione è 100% cotone e sono tinti manualmente.



Sketches



Technical drawing

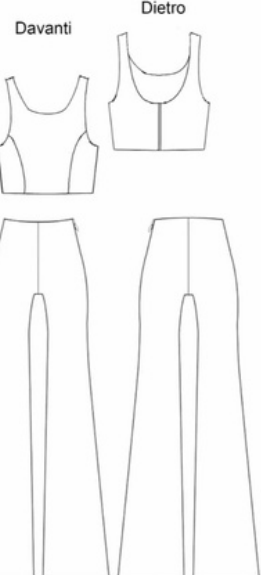
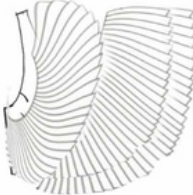

Top e Pantaloni con la technica plisse

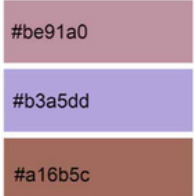

Technical drawing

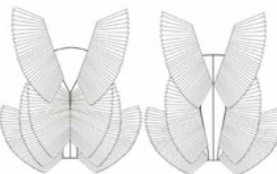

abito con la technica plisse

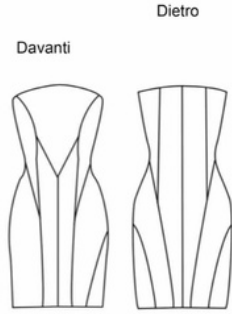
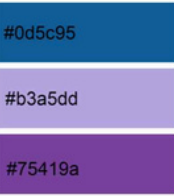

Technical drawing

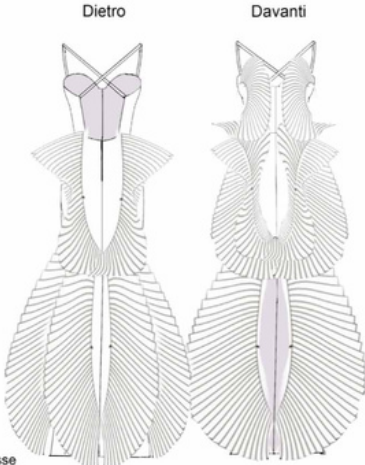

abito con la technica plisse

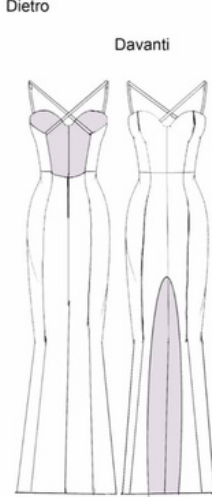
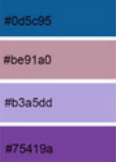

Fabric



100% Cotton



Designs



Photoshooting



Oriental Symphony 2023/2024

Concept & Descriptions

La capsule collezione "Oriental Symphony" trae ispirazione dalla moda storica in Iran, esaminando i periodi Qajar, Pahlavi e post-Rivoluzione Islamica. Presta particolare attenzione all'antico e artistico periodo Sasaniano. L'arte sasaniana è un tipo di arte antica originaria di un luogo antico in Iran, che esisteva tra il III e il VII secolo d.C. Quest'arte mescola antichi stili della Grecia e di Roma. Si utilizzano cose come mosaici, affreschi e sculture. Ci sono sculture chiamate rilievi sasaniani, come quelli a Firuzabad, che raccontano storie di re e cerimonie con molti dettagli. Nell'arte tessile sasaniana, come il tappeto Baharestan a Tisfun, troviamo motivi astratti e geometrici ispirati a oro e animali. L'arte sasaniana ha influenzato i miei disegni digitali per una collezione di tessuti, che presentano forme astratte e geometriche con simmetria naturale. Questi disegni mescolano l'antica arte sasaniana con la mia collezione moderna. La collezione unisce passato e presente, tradizione e innovazione, unendo antico e moderno, definendo nuovi standard di eleganza con un tocco orientale. Alcuni capi hanno silhouette con spalle imponenti, ispirate allo stile della collezione Saint Laurent Autunno/Inverno 2023. La collezione capsule "Oriental Symphony" per la Primavera/Estate 2024 include otto outfit, dedicati a una donna che ama la tradizione rivisitata in modo moderno. È alla moda ma elegante. Il hijab e il velo nella collezione non sono visti come obblighi ma come elementi di bellezza e scelta. Alcuni capi hanno cappucci o veli attaccati, trasformando il velo in un accessorio che esprime bellezza e libertà piuttosto che obbligo. Ispirazione per i colori: Mi ispiro ai colori della collezione Prada Autunno/Inverno 2012/2013 per i miei disegni tessili. Utilizzo nero, arancione, marrone, viola, fucsia e rosa per creare motivi geometrici vivaci e accattivanti.

MOODBOARD

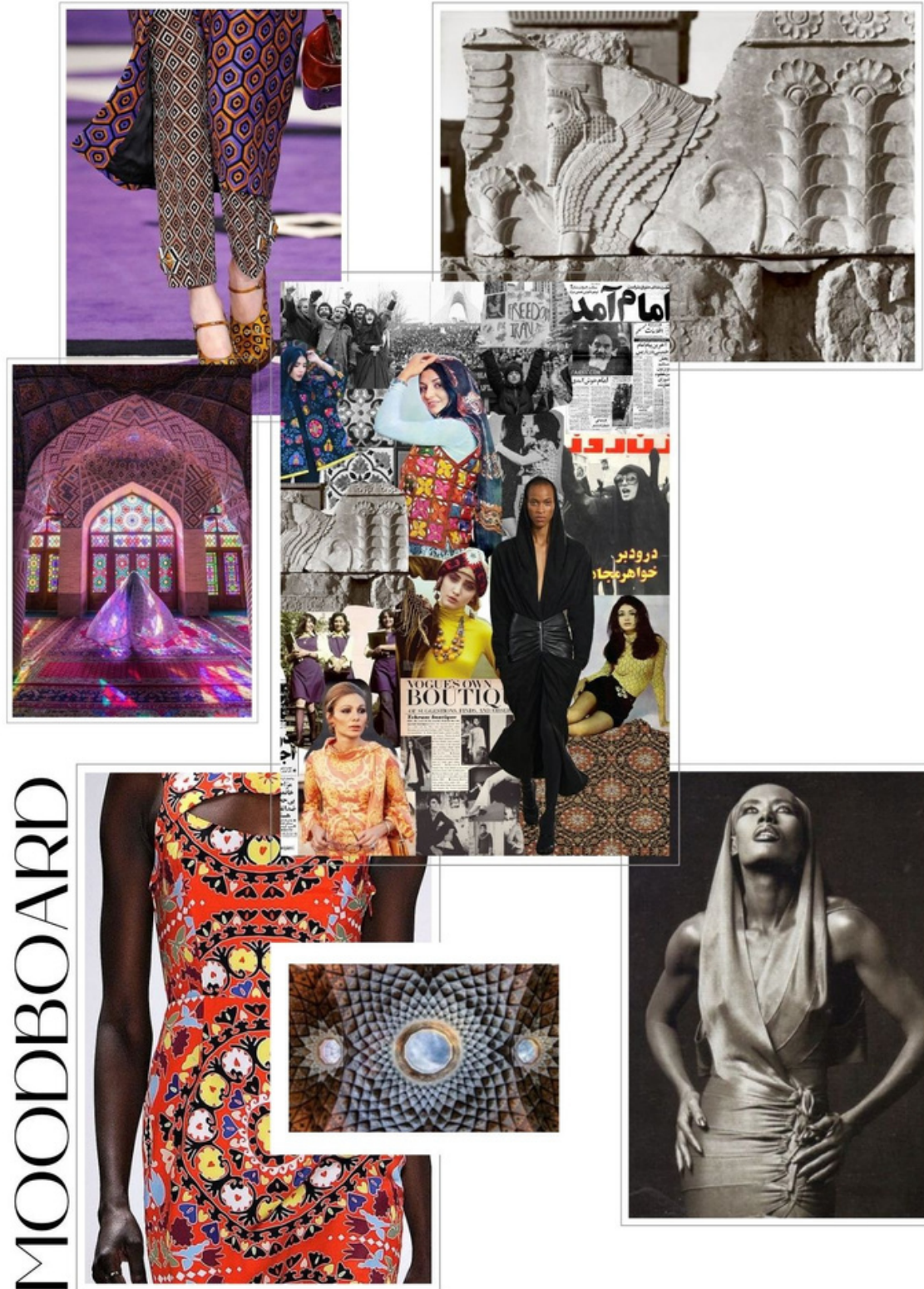













Designs



Color & Fabrics

L'ispirazione palette colore per i miei design tessili emerge dalla ricca e audace palette cromatica della collezione Prada Autunno/Inverno 2012/2013. Le fantasie geometriche vibranti prendono vita con tonalità di nero, arancio, marrone, viola, fucsia e rosa, creando un mix avvincente.

					
Black	Sienna	Cozy Nook	Pastel Magenta	Sql Injection Purple	Icy Plains
#000000	#9e5729	#fba869	#f39ac3	#660090	#d2d1fb
RGB 0, 0, 0	RGB158, 86, 41	RGB251, 168, 105	RGB243, 154, 198	RGB102, 0, 144	RGB210, 209, 251
CMYK 0%, 0%, 0%, 100%	CMYK 0%, 45%, 74%, 38%	CMYK 0%, 33%, 58%, 2%	CMYK 0%, 37%, 19%, 5%	CMYK 29%, 100%, 0%, 44%	CMYK 16%, 17%, 0%, 2%
					



Digital All over print with fantasy symmetric & geometric design
Fabric: Cotone elastan 77%cotone 3%elastan



Crepe (stretch) Brown & Pink 100% poliestere



Jersey stretch in two color: black & purple

Digital Print



Technical Drawing



Description:
Peak Lapel Oversize bold-shouldered blazer
Digital All over print with fantasy symmetric & geometric design
Fabric: Cotone elasthan
77%cotone 3%elastan

Pantone #753d1c
Pantone #29ac4
Pantone #c33e99
Pantone #680292
Pantone #010101

Description:
Long dress bold-shouldered
Digital All over print with fantasy symmetric & geometric design
Fabric: Cotone elasthan
77%cotone 3%elastan

Pantone #29ac4
Pantone #c33e99
Pantone #680292
Pantone #010101

Description:
Wide-legged trousers
Short jacket without sleeves with bold-shouldered
Fabric: Crepe (stretch)
Brown, 100% poliestere

Pantone #e61729



Description:
Peak Lapel Oversize bold-shouldered blazer
Digital All over print with fantasy, symmetric & geometric design
Fabric: Cotone elasthan
77%cotone 3%elastan

Pantone #d2d11b
Pantone #29ac4
Pantone #83409f
Pantone #680292
Pantone #010101

Description:
Backless mini dress bold-shouldered
Digital All over print with fantasy symmetric & geometric design
Fabric: Cotone elasthan
77%cotone 3%elastan

Pantone #d2d11b
Pantone #c33e99
Pantone #680292
Pantone #e6e94b
Pantone #010101

Description:
lini skirt with Backless ank top/hooded
abric: Jersey stretch in vo color: black & purple

Pantone #680292
Pantone #010101

Description:
Sleeless long Hooded, asymmetrical backless dress
Fabric: Crepe (stretch)
Pink, 100% poliestere

Pantone #29ac4



LOOK BOOK

O R I E N T A L S Y M P H O N Y

ELAHE ARMSHODEH

2024/2025











PACKAGING

